

**Universidad Católica de Manizales, Facultad de Ingenierías y Arquitectura,
Programa de Arquitectura**

2012

**Diseño de Ampliación de la actual vivienda Arzobispal de Manizales;
Caracterización de las viviendas Arzobispales en España, Colombia y Manizales.**

Nicolás Salazar Restrepo.

**Universidad Católica de Manizales, Facultad de Ingenierías y Arquitectura,
Programa de Arquitectura**

Manizales.

2012

**Diseño de Ampliación de la actual vivienda Arzobispal de Manizales;
Caracterización de las viviendas Arzobispales en España, Colombia y Manizales.**

Nicolás Salazar Restrepo.

Trabajo de grado.

Director del trabajo de grado: Juan Carlos Gallego López. Arquitecto.

**Universidad Católica de Manizales, Facultad de Ingenierías y Arquitectura,
Programa de Arquitectura**

Manizales.

2012.

Objetivo General:

- Diseñar la ampliación de la actual vivienda Arzobispal de Manizales, en el barrio la Francia a partir de la caracterización histórica y morfológica a través del tiempo.

Objetivos Específicos:

- Analizar los espacios religiosos, ejemplos de los espacios en la religión Politeísta y en la Religión Católica.
- Caracterizar la vivienda Arzobispal, con Estudio de caso Español.
- Caracterizar la Vivienda Arzobispal, con estudio de caso Manizales. 1925/1930.
- Caracterizar la vivienda Arzobispal, con estudio de caso Manizales, Barrió la Francia, desde 1980 hasta la actualidad.
- Analizar las necesidades funcionales y espaciales de la vivienda arzobispal de Manizales, Barrio la Francia en el año 2012.
- Realizar el Proyecto arquitectónico de ampliación de la actual vivienda arzobispal de Manizales, en el año 2012.

Tabla de Contenido:

1. Introducción.....	7
2. Análisis de los Espacios Religiosos en las creencias Politeístas y Monoteístas.....	8
2.1. Espacios Politeístas en el Imperio egipcio.....	12
2.2. Análisis de los Espacios religiosos en las creencias monoteístas.....	18
2.2.1. Ejemplos de los espacios monoteístas en la Religión Católica.....	19
2.3. Conclusiones Simbólicas, Funcionales, Formales de los espacios religiosos en la cultura monoteísta y la religión Católica.....	28
3. la Vivienda Arzobispal.....	29
3.1. Análisis socio funcional de palacios arzobispales.....	29
3.1.1. Caracterización de la vivienda Arzobispal similitudes y diferencias: caso de estudio, Palacio Episcopal de Calahorra.....	31
3.1.2. Connotación sociocultural en el territorio de los palacios arzobispales.....	42
3.1.2.1. Caracterización de la vivienda Episcopal en Colombia, caso de estudio Manizales 1925/1930.....	43
3.1.2.2 Caracterización de la actual vivienda Arzobispal de Manizales, caso de estudio, Barrio la Francia, Levantamiento arquitectónico.....	56
4. Necesidades Actuales de la vivienda Arzobispal Barrio la Francia, Monseñor Gonzalo Restrepo Restrepo.....	65
5. Proyecto Arquitectonico.....	67
5.1. Analisis del entorno y del lote.....	67
5.2. El Proyecto Arquitectónico.....	76
6. Conclusiones.....	92
7. Referencias Bibliográficas.....	93
8. Tabla de Contenido de Imágenes.....	101
9. Tabla de Contenido de Fotografías.....	104

10. Tabla de contenido de Planos.....	106
11. Tabla de contenido de Cuadros.....	107

1. Introducción:

La monumentalidad arquitectónica ha acompañado al hombre durante toda su historia como símbolo de poder; con la arquitectura se va a manifestar como lo perdurable como el máximo espacio ocupado por la divinidad personificada en el monarca y este en aquella.

La vida espiritual requiere de condiciones aptas para el desarrollo de su interiorización, durante la existencia de las diferentes civilizaciones de las cuales las sociedades contemporáneas tienen conocimiento, la práctica de una vida espiritual siempre ha acompañado al ser humano, es importante conocer como este fenómeno cultural se desarrolla y repite en diferentes civilizaciones, interpretándose de manera diferente.

El conocimiento de la religión politeísta y la comparación que se establece con la monoteísta, establece un factor fundamental para comprender la importancia de conocer las religiones antes de realiza una intervención con temática religiosa.

Conociendo la manera de habitar de las diferentes dependencias de la institución Católica, podemos entender las necesidades para la vida diaria, analizando los espacios monásticos, sepulcrales, sus templos, sus viviendas o palacios, recolectamos la evidencia consecuente con la manera de habitar y usar los diferentes edificios construidos. Comúnmente las intervenciones arquitectónicas se ven inmersas en un mundo complejo, en este caso religioso; esto conlleva a realizar consultas de diferente índole espacial tales como: diferentes clases de espacios, formas de estos, tipologías, espacios comunes, zonas verdes, y todas aquellas necesidades espaciales que requiere una comunidad religiosa para su adecuado desempeño dentro de un edificio.

Un recuento temporal a manera de análisis que nos lleva por algunos de los edificios más representativos de la religión católica y el cristianismo; Para centrarnos posteriormente en el análisis de los palacios arzobispales tomando como referentes edificios españoles que se relacionen estrechamente con nuestra herencia cultural y arquitectónica, para encontrar la similitudes y diferencias espaciales que encontramos con las tipologías actuales de la región.

Por medio de los diferentes análisis de los palacios arzobispales, el Palacio episcopal de Calahorra y el Palacio episcopal de Manizales, nos permite identificar los principales espacios donde habitan y se desarrolla la vida laboral de las arquidiócesis y a la vez el lugar de trabajo del Arzobispo al cual corresponda ser el pastor de estas arquidiócesis. Por medio de estos análisis es posible caracterizar los diferentes usos que se desarrollan en estos edificios además de generar muchas pautas necesarias para tenerlas en cuenta en el momento de generar un diseño ligado a la vida Espiritual administrativa de la religión Católica.

2. Análisis de los Espacios Religiosos en las creencias Politeístas y Monoteístas:

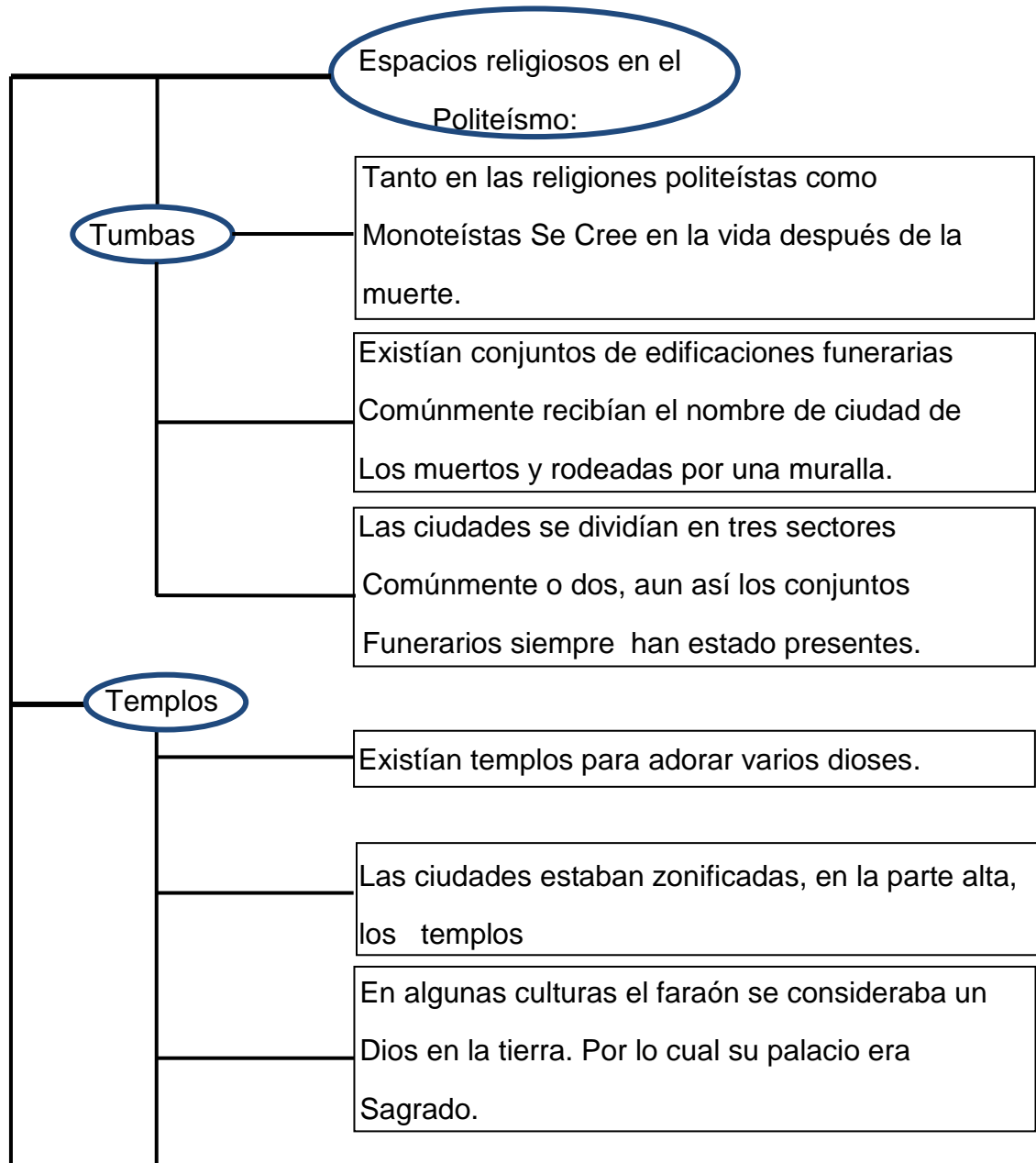

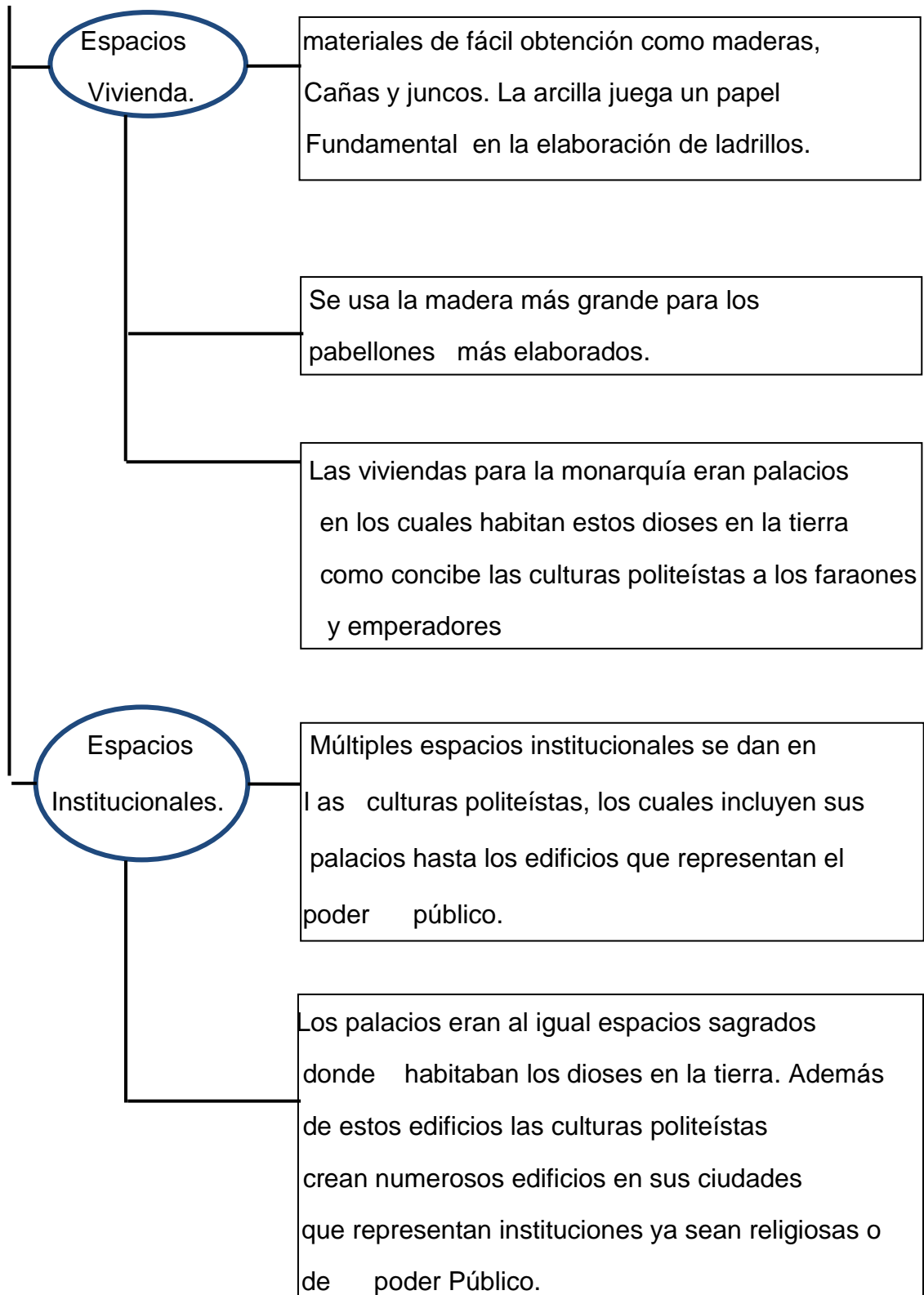

Cuadro 1. Espacios en la religión politeísta.

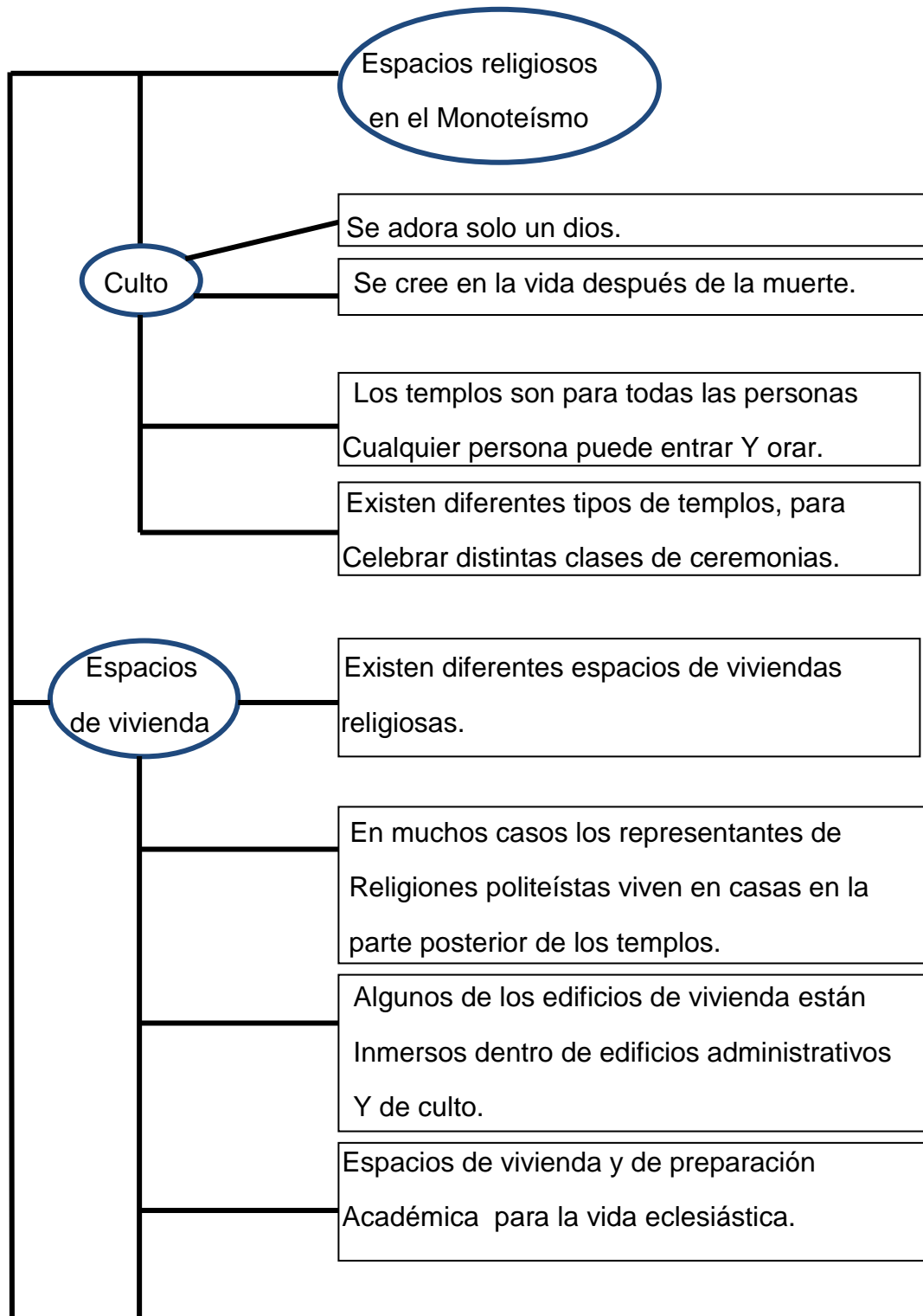

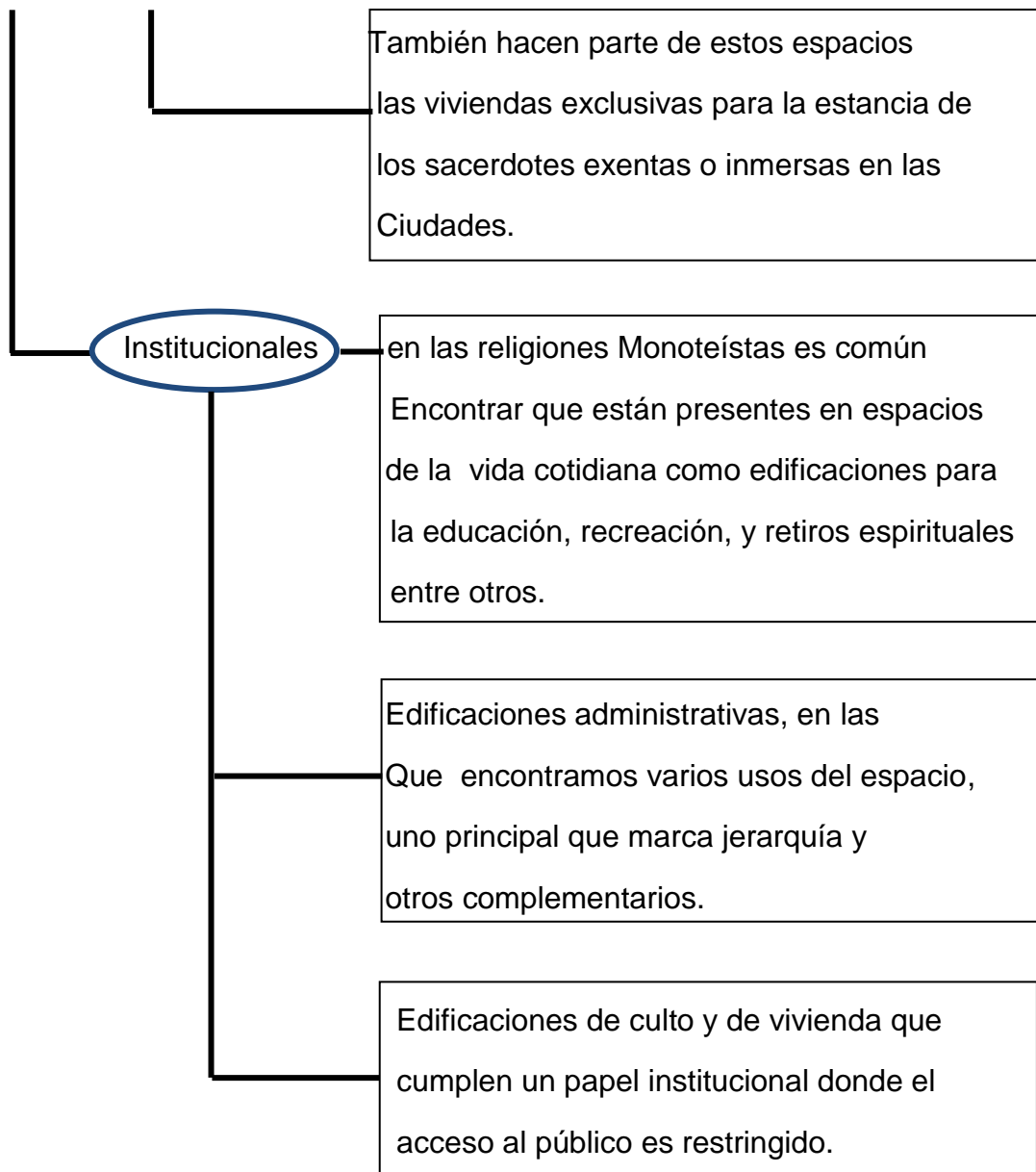

Cuadro 2. Espacios en la religión Monoteísta.

2.1 Espacios Politeístas en el Imperio egipcio.

Por medio de este ítem se pretende establecer las características principales de una de las primeras civilizaciones que se establecieron en un territorio, elaborando una arquitectura impresionante relacionada estrechamente con el culto, la adoración a diferentes dioses, y una característica de todas las civilizaciones que aun teniendo diferentes creencias, parece ser un afán del ser humano por demostrar superioridad, me refiero a los símbolos del poder mediante la arquitectura.

En la civilización de Egipto encontraremos una manera diferente de vivir la religión, importante para el propósito de este escrito, donde establecemos diferencias y coincidencias importantes entre el modo de vida egipcio y el estilo de vida mediante la religión católica, visto desde la perspectiva de la vivienda arzobispal.

Egipto es una civilización fluvial, donde su principal soporte es el río Nilo que influye en toda su cultura, en el arte, en la temática de la Escultura y Pintura, en las características de la Arquitectura y en el Estado.

La civilización de Egipto se desarrolló en una de las áreas desérticas y áridas más grandes del mundo, mayor incluso que toda Europa. Esto fue posible gracias al río Nilo, que atraviesa de sur a norte un desierto en el que apenas se registran lluvias llevando las aguas del lago Victoria más de 5500 km de distancia al mar mediterráneo.

Formalmente se reconoce su fin en el año 332 a.C. cuando Alejandro Magno lo conquistó e inauguró tres siglos de gobierno de los reyes Macedonios.

Los Templos en la arquitectura egipcia:

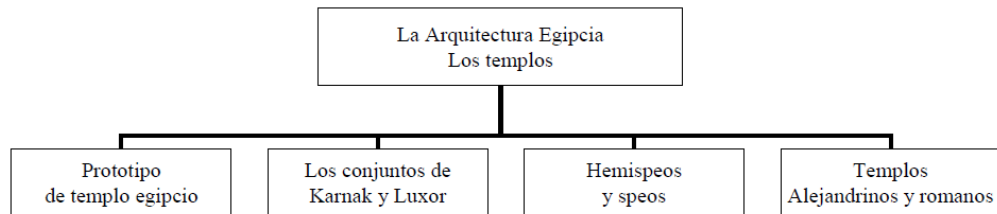

Cuadro 3. Diferentes tipologías de templo egipcio.

Existían templos para dos clases de culto, los funerarios para adorar a los faraones que han muerto y los populares para adorar a los antiguos dioses.

Los templos de culto aparecieron gracias a las personas del común que adoraban muchas deidades locales, estos comúnmente están compuestos por un patio rectangular al cual se accede mediante una angosta calle y en el fondo del patio se encontraba un vestíbulo con el santuario.

Templo de Khons Karnak:



Imagen 1. Planta Templo de Khons Karnak. Imagen 2. Alzado Templo de Khons Karnak.

Este es un templo dedicado el culto es una gran muestra de la importancia de la religión y adoración de dioses para los egipcios, está rodeada por una gran muralla, en el interior se encuentran patios con salas hipóstilas, además de santuarios y altares, los pilotes juegan un papel importante en la decoración y la estructura.

Templo funerario de Mentuhetep:

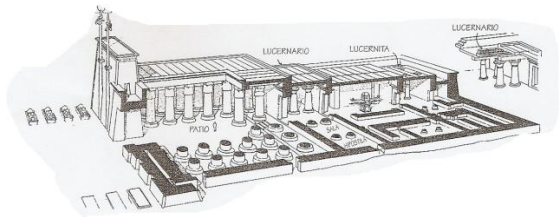
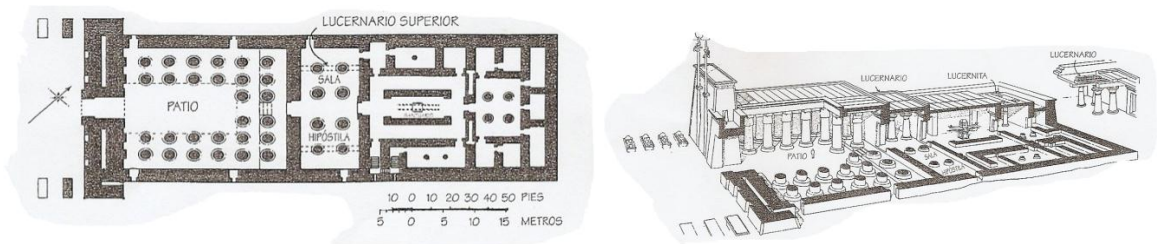
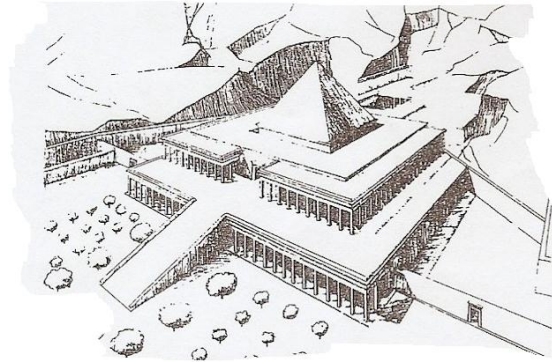

Estos se encontraban dentro de los conjuntos funerarios en el politeísmo se cree en la vida después de la muerte por eso estaban ubicados dentro de estos complejos que hacían parte de la ciudad de los muertos. La madera la piedra y la arcilla hacían parte de los materiales constructivos de la época.

Imagen 3. Perspectiva templo de Mentuhetep.

La arquitectura funeraria egipcia:

Las tumbas eran principalmente de tres clases, las mastabas, las pirámides y los hipogeos que eran hechos en piedra. La firmeza con la que creían en la vida después de la muerte los llevo a desarrollar varios tipos de edificios para enterrar a sus muertos. Las tumbas más desarrolladas tenían varias habitaciones y plantas mucho más complejas, el poder económico y social de la familia también se notaba según sus recintos funerarios.

Las mastabas:

Estas como muchas otras pretenden sepultar el cuerpo después de la vida en la tierra, estas en su primera instancia fueron destinadas para enterrar los faraones los cuales se sepultaban acompañados de sus servidores en muchas ocasiones, la figura del cementerio está presente desde estos tiempos.

Mastaba de Gizeh:



Imagen 4. Planta Mastaba de Gizeh:



Imagen 5. Corte Mastaba de Gizeh:

Las mastabas de Gizeh se dice que son 200 o 300 son las características mastabas de pozo, las cámaras mortuoria son profundas con dos habitaciones a lo largo de estas, una de etas dos es falsa en la cual se depositaban las ofrendas.

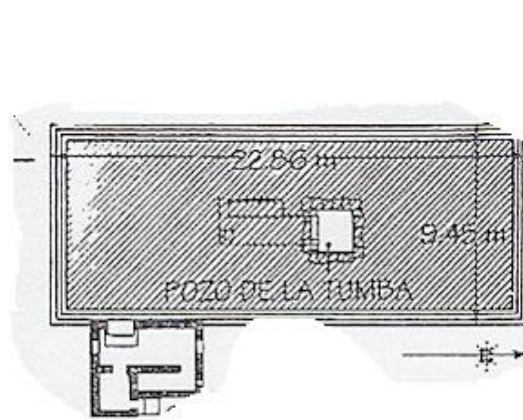
Las pirámides:

Las pirámides están ubicadas por 50 millas en el valle del rio Nilo, estas evolucionaron de las mastabas hasta adquirir la forma de pirámide. Estas eran los edificios más importantes de complejos de edificaciones funerarias las rodeaba un muro y tenían una capilla para ofrendas, puesto que el faraón es un dios en la tierra. Estas poseían una calle amurallada que llevaba al valle donde tenían sus cultivos en donde se embalsamaban los muertos y se hacían ritos funerarios, este se construyó para comunicar los edificios con el rio Nilo por donde se desplazaba el cortejo fúnebre. Estas estaban destinadas a preservar el cuerpo de los faraones después de la muerte, hasta que según sus creencias el alma regresaría al cuerpo.

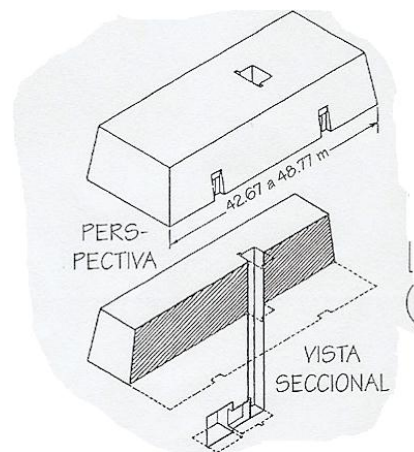

Imagen 6. Sección de la pirámide de Sakkara. Imagen 7. Planta de la pirámide de Sakkara.



Imagen 8. Planta del complejo funerario de Sakkara.

La tipología del pozo muestra la evolución de la mastaba, el escalonamiento de la pirámide se debe a tecnologías constructivas de la época. Estaban revestidas de piedra caliza, los interiores se revisitan con granito.

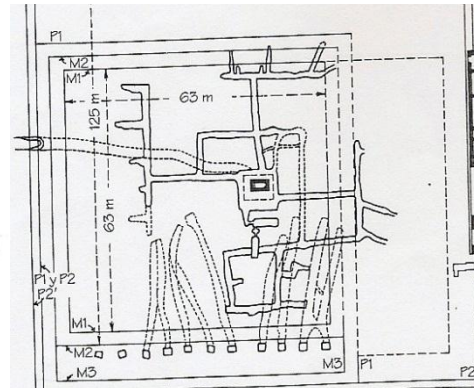
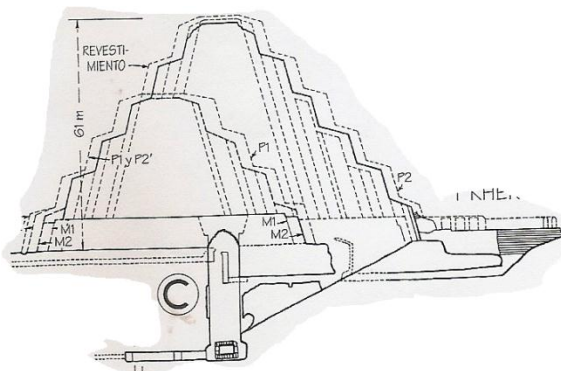
Los Hipogeos:

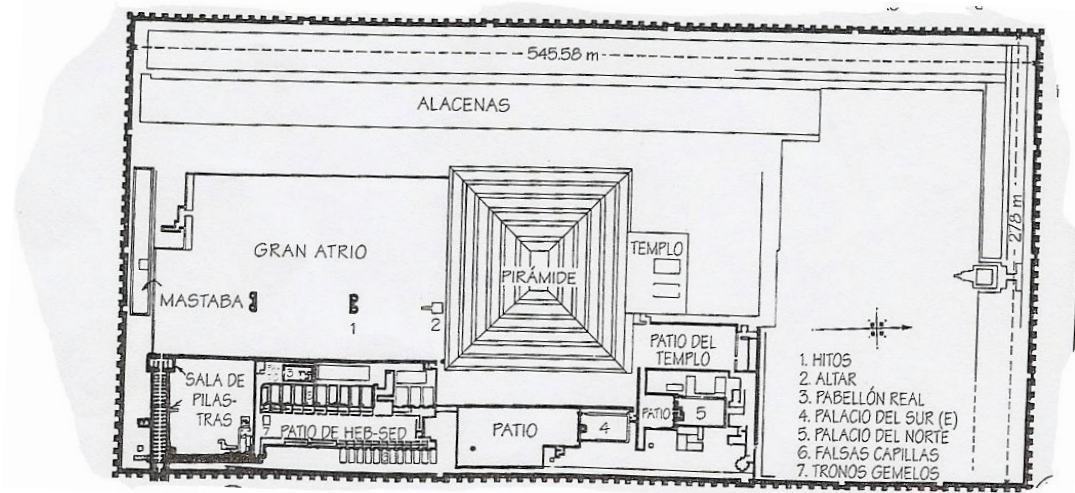
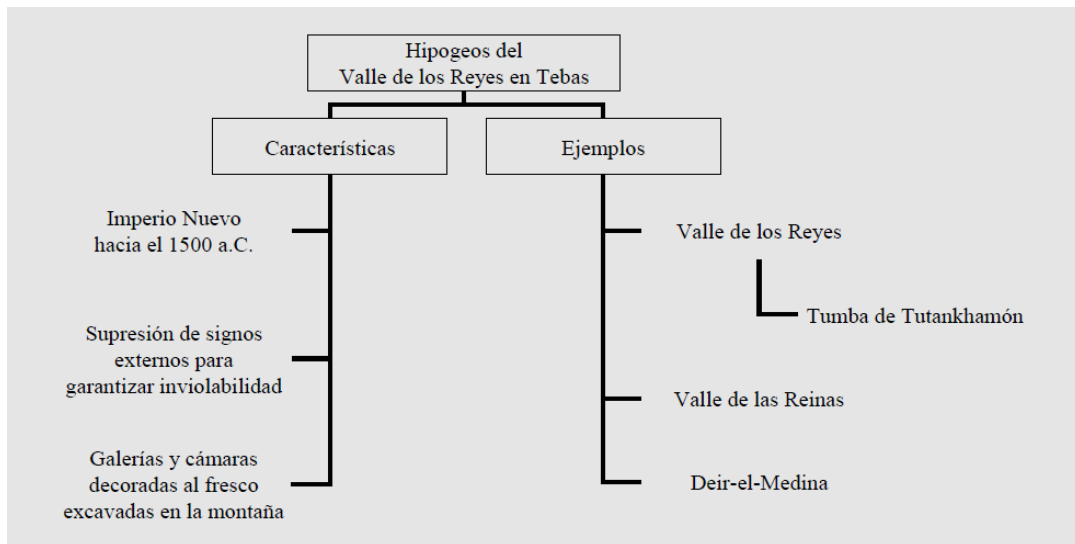

Cuadro 4. Hipogeos del Imperio nuevo (Tumbas):

Los Hipogeos normalmente se ubicaban en acantilados, sin la presencia de una pirámide que delatara su presencia, más bien disimulaban su emplazamiento para evitar saqueos.



Imagen 9. Hipogeo de Tutankhamon en el valle de los reyes de Tebas.

Los palacios en la Arquitectura egipcia.

Los egipcios denominaban palacio a cualquier edificio en los que el monarca o cualquier miembro de su familia tuvieran su residencia habitual. Era costumbre que cada soberano se construyera un palacio a su gusto y de acuerdo con las necesidades políticas del momento en un lugar distinto al que había tenido su antecesor.

La costumbre egipcia de construir en adobe las viviendas y los palacios ha sido motivo de que estas construcciones hayan llegado a nuestros días en ruinas, lo que resulta difícil rastrear su pasado.

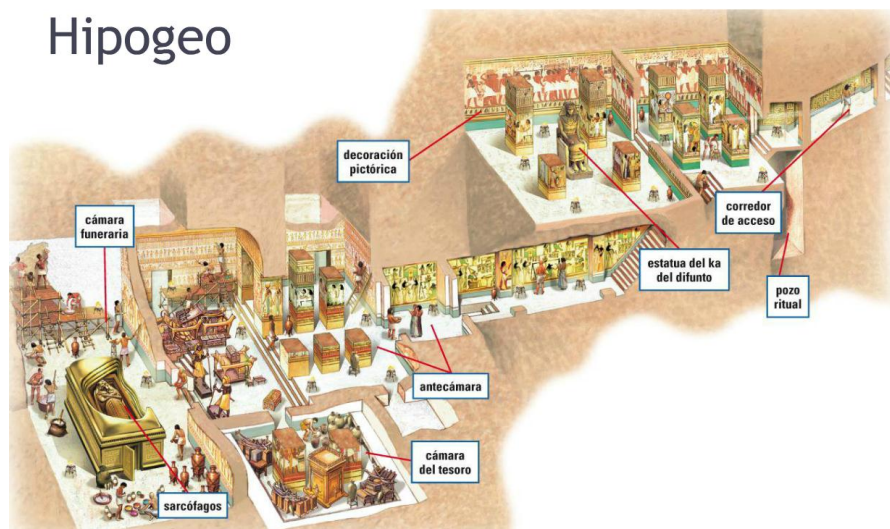
De los pocos restos de palacios que han llegado a nuestros días, podemos citar el palacio de Malkata y el palacio de Amarna, ambos pertenecientes a Amenofis III y a su hijo Ajenatón respectivamente. Estos palacios estaban formados por gran número de pequeñas habitaciones edificadas en medio de un jardín con un estanque artificial y pórticos. Todo el complejo estaba rodeado de un muro. Generalmente, dentro de este cercado se encontraban dependencias domésticas, como silos para el trigo, panaderías, locales para hacer cerveza etc.



Imagen 10. Planta del Palacio de Malkata.

2.2 Análisis de los Espacios religiosos en las creencias monoteístas.

Como afirma Gómez, J (1985) el cual dice, “Si lo religioso es la especificidad diferenciadora del arte, sería la arquitectura que por su función determinante podría asumir el calificativo de religioso”. Si se observa tal expresión como unánime en el diseño y la construcción dentro de la historia se podría reconocer como la alineación de los conceptos configuran lo visible (la práctica), sin embargo, la institución religiosa se transpone de lo tangible u estructural, e inicia desde la sola voluntad del sujeto en poder escuchar, compartir e interiorizar una idea constructora del cambio tanto individual como colectivo; por lo tanto la creación del donde estar como espacio definido solo es específico al correr de los años.

Al inicio la estructura en donde la institución religiosa se asentaba no establecía una dinámica específica, incluso podría encontrarse en una casa o fuera de la misma, reconociendo simplemente la funcionalidad del espacio.

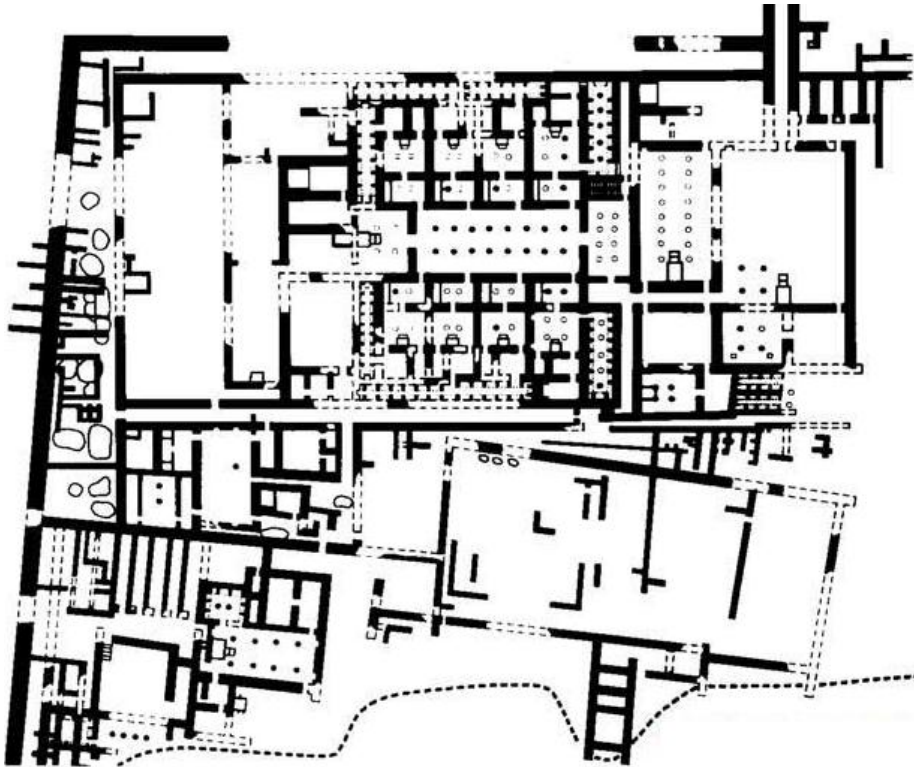
“Para un cristiano solo hay arquitectura y religión, y para un no cristiano también”

Desde este punto de vista vale la pena preguntarse ¿realmente se puede hablar de arquitectura religiosa, y si existe cuál es su intencionalidad?

Respecto a lo anterior se puede encontrar diversas perspectivas, un ejemplo es la concepción de un obispo europeo, citado por Gómez, J (1985) el cual dice que “la iglesia es una especie de gran sala de estar en la que los fieles se reúnen para encontrar al señor y encontrarse mutuamente en el señor. Esta habitación no tiene en si ningún carácter sagrado”.

Lo sagrado revela entonces una proporción espiritual muy fuerte en que la arquitectura no juega un papel especial en ello, excepto el de ser funcional y con toda su simplicidad y sobriedad hacer que la gente se sienta como en su casa, y dejar que sepan que en la reunión eclesial son los testigos de fe en y para el mundo.

Lo que reconoce que aunque la posición descrita puede tornarse absolutista la necesidad funcional recoge un determinante de iniciación verídica en donde los conceptos interactúan, especificando como problema la construcción eclesial, que puede ser resuelto con la siguiente pregunta de ¿teológicamente es válido la unidad de lo sagrado con lo profano como dos aspectos integrantes de un todo inseparable?.

Al parecer la construcción eclesiástica confirmo la pregunta especificando diversas funciones desde la edificación, realizando iglesias y configurando en ellas una organización y estructura de la sociedad eclesial.

El pensamiento del arquitecto entonces ratifico la unión de lo profano con lo sagrado evidenciando la unidad de templo cristiano y espacio religioso en donde

hay necesidad de dios y de culto, encontrando desde el diseño la creación tangible de conceptos sagrados en donde se buscaba la comunicación con Dios, el reconocer en el entorno otra realidad, verificando el estar “cercado”, es decir un recinto que fija los límites inseguros emocionales entre el yo y el mundo exterior.

Encontrando símbolos ultraterrenos, desde el paraíso en donde la torre o casa de dios se vuelven prioridad en la construcción. Tal vez la historia de la religión reconoció la construcción como el modo idóneo de conmemorar momentos y significaciones de lo que es sagrado, comprendiendo de esta manera como solo en el siglo cuarto empiezan a establecerse lugares de reunión permanente, ya que la construcción de la iglesia debe hacerse por sí mismo como un acto religioso.

Bajo estos términos ahora el templo debe ser un servicio cultural y además un testimonio artístico, social e incluso urbanístico que reconozca en su funcionalidad el poder satisfacer las necesidades de los creyentes, como un acto que se mantiene y conmemora en el tiempo.

Pero no solo el templo reconoce el poder de conjugar lo sagrado con lo profano en un todo inseparable, las diversas construcciones religiosas también deben verse como un proceso consiente de un acto religioso, en donde reposara los hacedores y transmisores de la palabra divina.

Conventos, casas cúriles y templos arzobispales son solo algunos ejemplos de las demás construcciones que debieran reconocer la inserción de una construcción eclesiástica integral, en donde exista funcionalidad y concepción simbólica acorde al tema, de alguna manera similar a la iglesia.

2.2.1 Ejemplos de los espacios monoteístas en la Religión Católica:

Con la llegada del cristianismo, y posteriormente con la declaración de la religión Católica como la religión oficial del imperio, nace la necesidad que los Cristianos salgan de las catacumbas y tengan un edificio apropiado para celebrar las fiestas respectivas a su culto y un lugar con las puertas abiertas para sus fieles cuando estos necesiten estar en recogimiento, acercarse a Dios, estableciendo un lugar donde todas las personas sin importar su condición puedan entrar y acercarse a Dios.

Basílica de Constantino en Roma:

La basílica, es recordada como una de las construcciones más importantes entre los edificios romanos, esto se debe a la arquitectura en hormigón que en ese momento comenzaba destacarse. Hacia parte de un conjunto de edificios como el foro, el mercado, la biblioteca, y estaba destinada a la administración de la justicia.

Posteriormente con el reconocimiento de la religión Cristiana como la oficial del imperio, nació la necesidad de adaptar, edificar y diseñar edificios para el culto.

Necesitaban una forma que no requiriera muchas adecuaciones, que no tuviera un impacto muy grande en la sociedad y que resultara familiar, además de poderse construir a un costo relativamente bajo.



Imagen 11. Planta. Basílica romana



Imagen 12. Corte longitudinal Basílica romana.

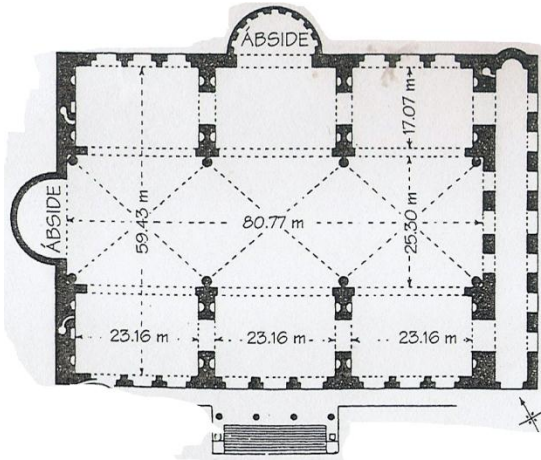

Imagen 13. Corte transversal Basílica romana.

Imperio bizantino:

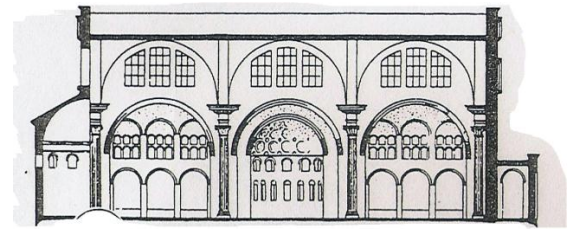
Las iglesias de esta época se componían como las anteriores de un salón rectangular con cubierta de madera, con una o dos naves laterales, se conserva el ábside en el extremo, se colocan una o dos filas de asientos para el clero, y en el centro de estas dos hileras un trono más alto para el obispo.

La tipología basilical se mantuvo y se ha mantenido durante el paso del tiempo aunque para este periodo se dio una reinterpretación importante de esta; esta consistió en un salón rectangular además de columnatas entre naves, hicieron un espacio central a manera de patio cubierto el cual se limitaba a la tecnología de la época en cuanto a la luz que podía soportar las cubiertas en madera, también uno o más ábsides en las partes laterales donde se podían tratar asuntos legales.

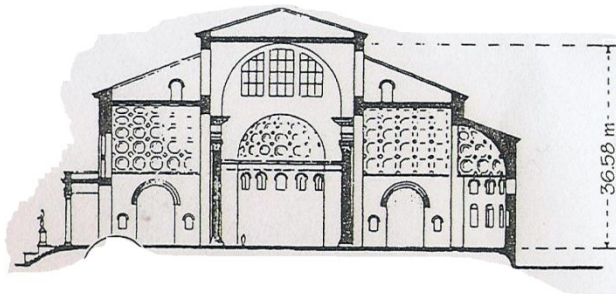
Algunos ejemplos de estas tipologías son:

Catedral de San Marcos:



Imagen 14. Planta catedral de san marcos. Imagen 15. Corte transversal catedral de san marcos.

Esta iglesia es construida en honor al evangelista San Marcos, está situada en Venecia Italia. Presenta tres naves una central y dos laterales, la tipología de su planta es en cruz griega, las cúpulas son un representante digno de estas en la época, construidas por medio del método de pechinas.

Iglesia de San Juan en Éfeso:

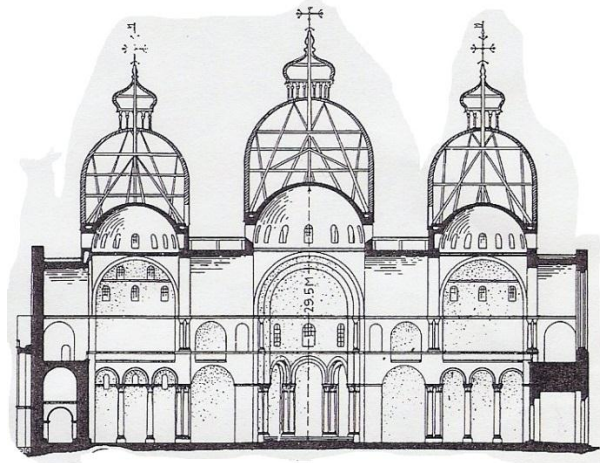
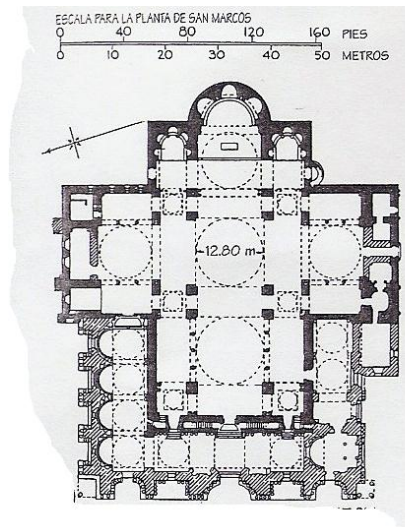
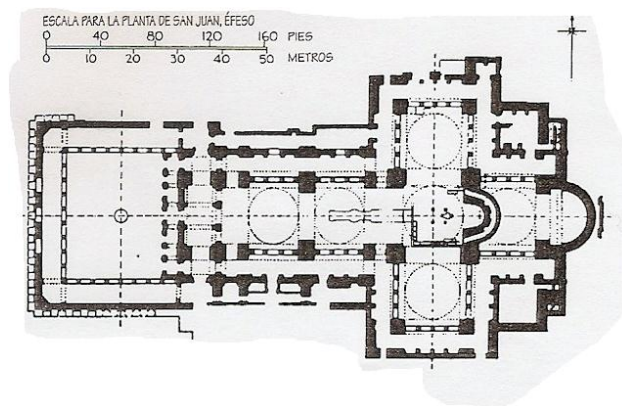

Esta iglesia está situada en Éfeso, Turquía. Presenta una planta en cruz latina y un remata en ábside, conformada por una nave central y dos laterales creando galerías.

Imagen 16. Planta Iglesia de san Juan.

Estilo Románico:

La arquitectura románica es característica por tener grandes cantidades de piedra, distribuidas en planos verticales y horizontales, muros de gran espesor, bóvedas

de cañón, arcos de medio punto, los muros normalmente son lisos y se decora la fachada con geometría y esculturas.

Las plantas en el estilo románico comúnmente eran en cruz latina, aunque también existía la de cruz griega. La diferencia entre la planta de cruz latina y la de cruz griega es que la primera se cruza dos rectángulos, pero, uno de ellos tiene su eje más grande que el otro, y la griega todos sus brazos tiene igual longitud.

Catedral de Pisa:



Imagen 17. Planta catedral de pisa. Imagen 18. Corte transversal catedral de pisa.

La planta presenta tipología en cruz latina y remata en un ábside, además de tener presentes dos ábsides laterales. Los arcos de medio punto están presentes en su estructura, en donde se interceptan de los volúmenes se eleva una cúpula, la nave central es más alta que las demás permitiendo el paso de luz.

Estilo Gótico:

Este se considera la antítesis de los otros estilos hasta la época, este fue el estilo de los artesanos que tenían experiencia acumulada pasada por generaciones.

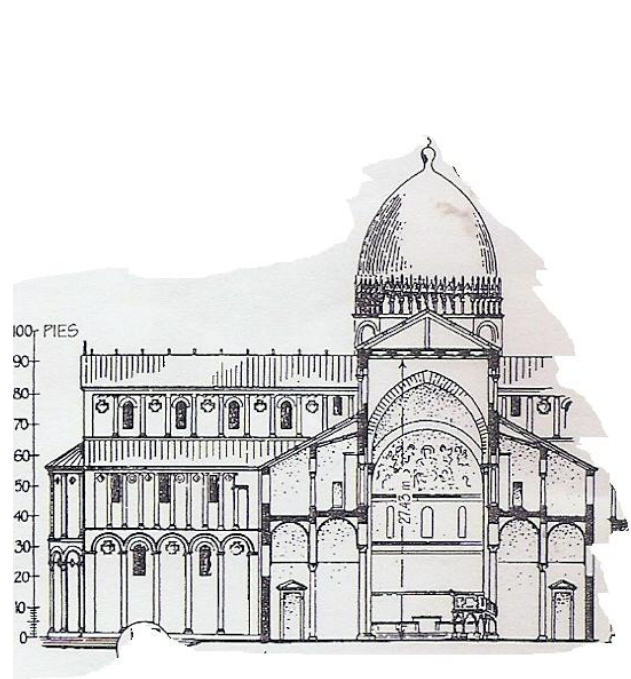
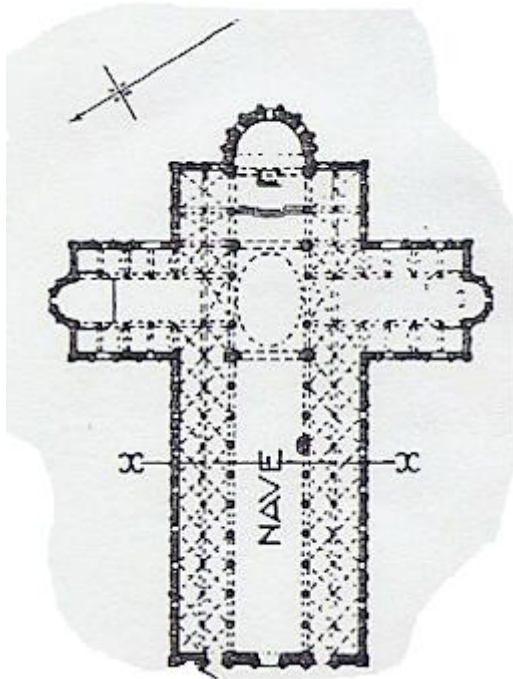
La altura jugó un papel mayor al de la luz y el color, lo que obligó a emplear tecnologías nuevas en las bóvedas, se suprimieron las galerías para darle espacio a los apoyos para estas, lo que permitió agrandar las proporciones de los edificios. El gótico se concentró en la necesidad de elevar la fe de los cristianos,

además de impresionar con la majestuosidad, magnitud y altura de sus construcciones.

Catedral de Winchester:

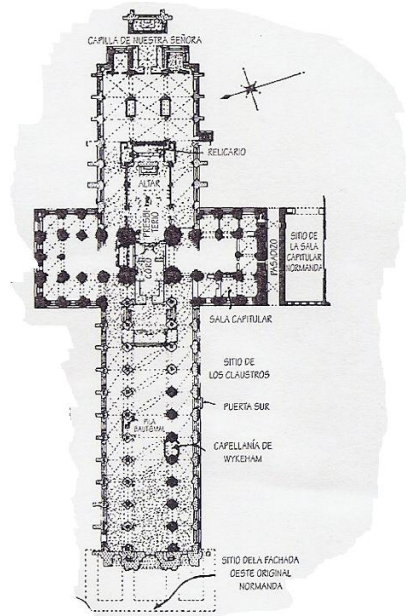

La catedral de Winchester es un ejemplo representativo del estilo gótico y del crecimiento en altura de los edificios hasta la época. La nave central remata en la capilla de nuestra señora, el coro se encuentra en el centro de la intersección de los volúmenes, el presbiterio y el altar se ubican en el fondo de la nave central.

Imagen 19. Planta catedral de Winchester.

Renacimiento:

Este estilo se basa en proporciones modulares, además de una claridad en el diseño, también el empleo de columnas monolíticas a las que se les pegaba piedra gris. Los detalles ya no eran los mismos que en los estilos romanos y de las construcciones más antiguas. Para los accesos de las iglesias se integran los arcos con un plano recto arriba herencia del acceso romana.

Iglesia el Jesús en Roma:



Imagen 20. Planta iglesia el Jesús. Imagen 21. Corte longitudinal.

La planta tiene una sola nave la cual es en bóveda de cañón, una cúpula en la mitad de los volúmenes que forman la cruz y a los lados unas pequeñas capillas.

El altar se encuentra en la parte occidental del edificio, a manera de ábside rematando la nave central.

Baptisterios:

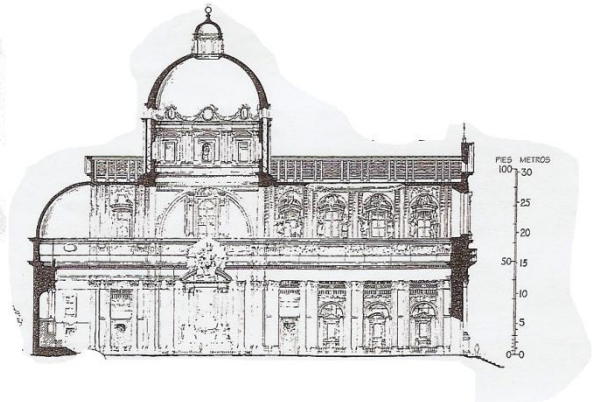
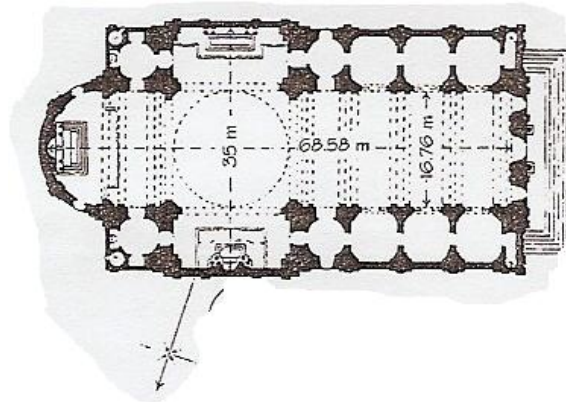
Estos son templos pequeños en donde se realiza la ceremonia del bautizo, pueden estar dentro de los templos o ser edificios aparte. No se sabe exactamente cuando aparecieron en el cristianismo y se sabe que en las catacumbas encontraron las primeras piletas bautismales; la tipología de la planta arquitectónica parece provenir de religiones paganas además de atribuírseles también a algunas tipologías de templos romanos.

Baptisterio de Pisa:



Imagen 22.Planta Baptisterio de Pisa. Imagen 23. Alzado del Baptisterio de Pisa.

Presenta una planta circular con la pileta bautismal en el centro, se alza una cúpula desde la mitad de la circunferencia de la planta que permite el paso de luz cenital, los arcos de medio punto y la ornamentación clásicas del estilo románico están presentes en las fachadas.

Los Cementerios:

Estos son conjuntos de edificios dedicados a la sepultura de las personas muertas. Durante toda la historia de la humanidad los ciudadanos han tenido que destinar lugares para el descanso del alma y puesto que tanto en las religiones politeístas como las monoteístas se cree en la vida después de la muerte se han creado espacios destinados a esto. En las culturas antiguas se zonificaba la ciudad de acuerdo a su uso pero a estos conjuntos de edificios funerarios se les llamaba en repetidas ocasiones ciudad de los muertos las cuales comúnmente se encontraban rodeadas por murallas. El cristianismo también implemento estos modelos funerarios, aunque en alguna época en la historia las personas querían ser enterradas al lado de las iglesias para estar más cerca de Dios, pero esta tendencia genero un problema de salubridad en la sociedad por lo cual se destinan los cementerios a las afueras de la ciudades conformando como anteriormente lo mencione conjuntos de edificaciones amuralladas destinadas al descanso eterno.

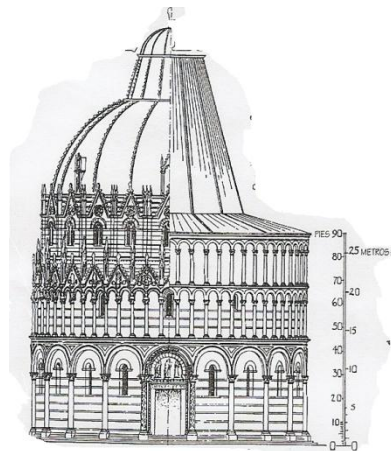
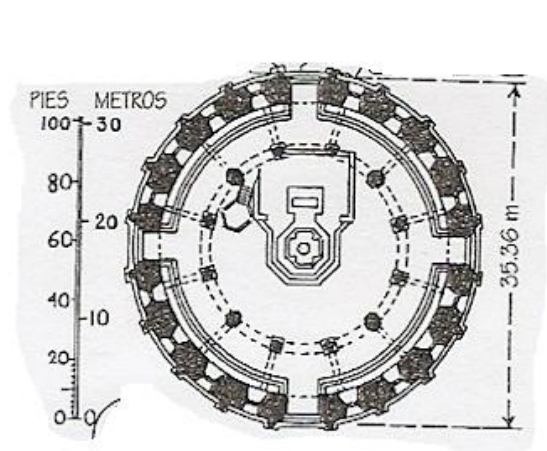
Cementerio San Esteban:

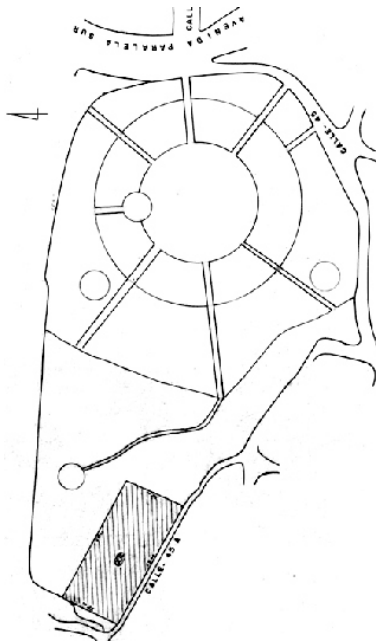

En este caso de estudio el Cementerio San Esteban se encuentra inmerso en el casco urbano, no propiamente en el centro histórico o traza reticular, aun así es un bien de interés cultural de carácter municipal, esto se debe a su arquitectura representativa de un periodo, el Periodo republicano, empleando estilos clásicos y neoclásicos que ornamentan su fachada frontal. Posee una tipología tradicional, presentando un cerramiento por muros de todo su perímetro haciendo honor a la ciudad que se amurallaba para los muertos.

Estos conjuntos de edificaciones presentan un carácter de pequeñas ciudades gracias a su morfología comúnmente Radial.

Imagen 24. Planta Cementerio San Esteban; Manizales Colombia.



Fotografía 1. Fachada carrera 25.



Fotografía 2. Imagen patio interior.

La fachada principal del cementerio está conformada por una serie de columnatas que conforman una pequeña capilla para los rezos y las peticiones de los fieles. Su estilo clásico es evidente y su fachada se remarca con un gran arco de Medio Punto en la parte central de su fachada. Los patios interiores se van evidenciando a medida que recorremos el edificio, sus mausoleos se reparten por el césped alrededor de las tumbas, propuestas por un lineamiento circular, bajando según la topografía y acomodándose perfectamente al lugar.



Fotografía 3. Mausoleos



Fotografía 4. Acceso al Osario.



Fotografía 5. Tumbas, disposición Circular. Fotografía 6. Tumbas en la tierra.

Los Monasterios y Abadías:

Estos son lugares en donde viven los monjes, o monjas, en donde se entregan a la vida espiritual por completo. Este estilo de vida comienza pocos años después de la muerte de Jesús. Posteriormente las personas que sienten el llamado de Dios se retiran y habitan unas cuevas rurales donde empiezan a vivir según los mandatos del señor. En el siglo VI se establecen formalmente en edificios adecuados para esta comunidad.

Abadía de Westminster:



Imagen 25. Planta Abadía de Westminster. Imagen 26. Corte transversal Abadía de Westminster:

Este tipo de edificios son más complejos, contiene espacios de vivienda de culto administrativos. Es un representante digno del estilo Gótico su ornamento y la altura de sus agujas y cúpulas se destacan en su forma. El templo tiene en su planta una tipología en cruz latina que remata en un gran ábside con otros cuatro a sus lados. En el complejo de vivienda se remarca un patio central símbolo de la herencia arquitectónica de culturas pasadas.

Palacios Arzobispaes:

Los palacios arzobispaes surgen de al necesidad de los obispos de dirigir las diócesis o arquidiócesis, estos son edificios que cumplen varios usos, los dos principales son administrativo y vivienda. Además de estar ubicados estratégicamente en las ciudades cerca a las catedrales y a los poderes públicos, haciendo parte importante y estratégica dentro de la inserción en las ciudades, y el entorno. Los palacios arzobispaes comúnmente son dirigidos por un arzobispo que hace las funciones de pastor de una comunidad religiosa, representando la iglesia católica en la ciudad. Es por esto que en este los usos son variados que van desde los administrativos hasta comerciales pasando por usos de vivienda, y culto.

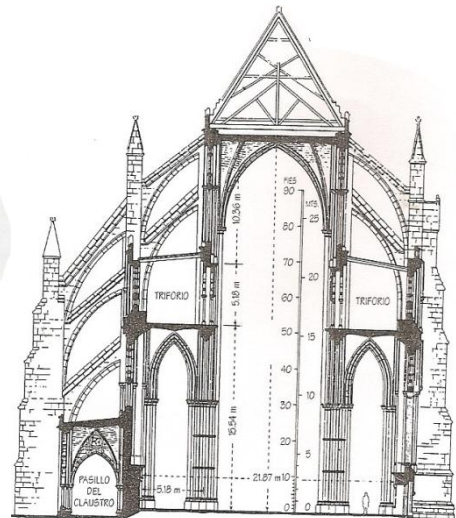
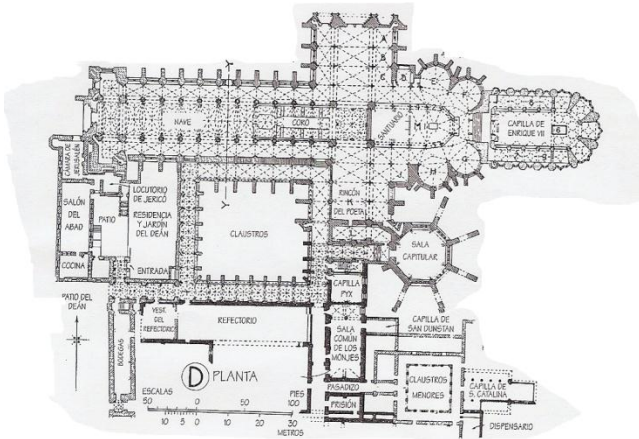
Palacio arzobispal de Mérida:



El palacio arzobispal de Mérida está ubicado en Venezuela, este es un exponente de la arquitectura clásica, manteniendo los conceptos tipológicos de patio central y habitaciones a su alrededor el ornamento con piedra, el acceso y los arcos de medio punto marcan los estilos clásicos de la arquitectura.

Imagen 27. Fachada Principal del palacio arzobispal de Mérida.

2.3 Conclusiones Simbólicas, Funcionales, Formales de los espacios religiosos en la cultura monoteísta y la religión Católica.

En las dos culturas nos encontramos con un arraigo muy grande hacia su religión, además de la importancia que para estas representa, actuando como pilar de unidad, permanencia y prosperidad espiritual, Los valores y el ejemplo para un comportamiento adecuado, nuestro paso por la vida es primordial para el comienzo de la próxima bien sea muriendo como un dios o como un mortal.

Es necesario utilizar espacios para la adoración y el culto las dos culturas nos ofrecen una riqueza inmensa en cuanto a arquitectura religiosa y espacios sagrados. Egipto realza sus pirámides convirtiéndolas en símbolo de poder económico, arquitectónico, político pero el más importante el espiritual o religioso y recinto sepulcral. Donde sus dioses en la tierra encuentran el descanso eterno y el paso a la siguiente vida. El Cristianismo no es ajeno al afán del ser humano por demostrar su fe, demarcar la importancia que representa la religión para el ser humano y exponer al mundo por medio de ejemplos arquitectónicos su presencia.

En cuanto a las viviendas los ejemplos son claros, evidenciando que comúnmente se deben destinar espacios que alberguen las viviendas bien sea de los representantes de Dios en la tierra o de un dios en la tierra. Como en todos los demás edificios las características tipológicas encierran un atractivo único en las dos culturas convirtiéndolos en espacios estéticamente opuestos; presentando la

misma función aunque la herencia que estas dos formas de religión le regalan al mundo sea invaluable, inmensa y en ocasiones sorprendente y majestuosa.

además de monumental sus semejanzas funcionales se van evidenciando a medida que se descubren las funciones de los diferentes edificios.

La riqueza arquitectónica que nos heredan estas dos formas de religión es invaluable para la humanidad, puesto que son las raíces para el mundo arquitectónico contemporáneo. Nos muestra como la religión puede mantener en pie una civilización por miles de años convirtiéndose en la columna vertebral de muchas. Los sistemas constructivos actuales son el resultado y evolución de los anteriores empleados por nuestros antepasados durante el transcurso del tiempo.

3. la Vivienda Arzobispal:

3.1 Análisis socio funcional de palacios arzobispales:

La jerarquía de la iglesia Católica se ve evidenciada en la monumentalidad de sus edificios, una jerarquización mediante el cargo y la importancia de la iglesia en la ciudad donde se encuentren, la religión católica se jerarquiza de la siguiente manera: en primer lugar como la cabeza de la institución y representante de Dios en la tierra es el PAPA, en segundo nivel se encuentran los cardenales, los cuales son los colaboradores y consejeros del papa; seguidamente están los Arzobispos, los cuales son los pastores de una arquidiócesis bien sea metropolitana o no, estas arquidiócesis normalmente se encuentran en ciudades conservadoras de simpatía católica; posteriormente encontramos los obispos los cuales son los representantes de los apóstoles en la tierra, este título les otorga responsabilidad casi total sobre los files de su diócesis; continuando encontramos los sacerdotes, estos son colaboradores de los obispos y arzobispos, y algunos de ellos están a cargo de iglesias y capillas.

La palabra palacio se encuentra dentro de una significación histórica en donde su posición estructural es designada hacia una clase social alta o de nobleza, esta concepción se retoma dentro de la era cristiana donde este tipo de edificio se instaura a partir del modelo de casa ciudadana romana de múltiples pisos. Siendo la tipología residencial que más evoluciona en el renacimiento, lo que llevo a convertirse en un elemento urbano de gran escala.

Los palacios arzobispales hacen parte de la arquitectura religiosa, además de representar un estatus de poder y elegancia, su ornamento y características tipológicas son sus rasgos arquitectónicos icónicos; los palacios son habitados

comúnmente por familias muy prestigiosas de la ciudad, la iglesia y poderes públicos como las alcaldías y gobernaciones, además muchos de ellos se han convertido en museos y sitios históricos e importantes culturalmente. Los palacios arzobispales han servido por generaciones como el despacho y vivienda de los obispos y arzobispos; aunque esa tendencia ha cambiado con el pasar de los años para convertirse en los despachos de las arquidiócesis en las diferentes ciudades.

En consecuencia el concepto de palacio se hallaba inmerso dentro de un urbanismo colonial donde se hacía parte del damero reticular proveniente de la organización española o hispánica que se planteaba de la siguiente manera, en torno a la plaza mayor que representaba el centro de la ciudad, eran organizados los poderes públicos, tales como el cabildo, la iglesia, el palacio de gobierno, entre otros, y a su alrededor se encontraban las familias de alto poder económico y estatus nacional.

La acción de centralidad que reconoció la organización en las ciudades, estableció un desarrollo concéntrico entre casa y ciudad, así la distribución de patio y pasillos de la casa sería análoga a la morfología de plazas y calles. Considerando a los palacios como una fuerza social importantes para las ciudades.

En este orden de ideas, se puede relacionar la palabra palacio con el arzobispado que se constituye desde el arzobispo (latín, episcopos), y éste a su vez con el obispo, prelado superior de una diócesis, cuyo cargo está el cuidado espiritual y la dirección en el gobierno eclesiástico de los diocesanos. Un ejemplo que se ha desarrollado en la historia son los apóstoles y sus discípulos, los cuales han sido para las grandes y pequeñas ciudades (matrices o metrópolis), guías y cuidadores de fe, la institucionalización de tal función solo fue otorgada desde el siglo cuarto dándole el primer título de metropolitano o arzobispo a San Atanasio. La edificación del título hizo de cada ciudad cristiana un centro de recepción jerárquica.

Para la actividad arzobispal dentro de cada ciudad fue concebido un punto de referencia el cual determinó una construcción formal y pública, que estando dentro de la época del renacimiento, consideró el papel del arquitecto como organizador y creador, desde el planteamiento hasta la supervisión de la obra y así mismo reconoció como la arquitectura es protagonista de un rol diferente en la sociedad, estimando en este momento histórico que “ el hombre ya no es arrojado en el mundo sino que el hombre es instalado en el mundo”.

3.1.1. Caracterización de la vivienda Arzobispal similitudes y diferencias: caso de estudio, Palacio Episcopal de Calahorra.

Calahorra es una ciudad española de la comunidad autónoma de La Rioja, Tiene 24.839 habitantes, una extensión de 91,41 km² .Ostenta los títulos de Muy Noble, Muy Leal y Fiel Ciudad. Desde los siglos IV–V, es sede de la diócesis de su mismo nombre.

Calahorra se sitúa en el valle del río Ebro justo en el punto en que éste recibe al río Cidacos. Al norte de la comarca, en el límite de La Rioja con Navarra y en plena vega agrícola, lo cual le permite mantener, desde tiempos inmemorables, una producción hortícola destacada.

El núcleo urbano original se alza sobre una pequeña colina de 358 m de altitud situada en la margen derecha del Ebro. A sus pies se extiende la urbe que desbordó las viejas murallas ya en tiempos de los romanos, que construyeron el circo y otros servicios fuera del núcleo poblacional. Más tarde, a orillas del río, se construyó la catedral y el palacio episcopal, sede de la diócesis calagurritana.

Como dice Gil, A. J. (2000). “El Palacio Episcopal es uno de los edificios emblemáticos de la ciudad y uno de los más desconocidos, es una construcción barroca de grandes proporciones y compleja. Actualmente mantiene casi inalterada la estructura del Siglo XVIII y representa un modelo arquitectónico ajeno a los usos locales tanto como por la tipología del edificio como por los materiales constructivos”.

Es un conjunto de edificaciones de los siglos XVII y XVIII situados junto a la Catedral y que ocupan casi por completo la manzana de casas limitada por la calle Palacio, plaza del Cardenal Cascajares Mediavilla y plaza de Rafael Amatriaín.

A comienzos del siglo XVII el obispo comienza a mostrar interés por residir en Calahorra, o al menos una propiedad donde residir mientras permanecía en la ciudad.

Afirma Gil, A. J. (2000). “El primer interesado en construir un palacio episcopal es don Gonzalo Chacón y Velazco, muy relacionado con las obras de la capilla de los mártires de la catedral Calagurritana. En Noviembre de 1633 se manda a hacer dicho palacio y se forma una comisión compuesta por miembros del cabildo catedralicio y del consejo municipal, que tienen como único objetivo que el obispo se establezca en Calahorra. Los regidores municipales proponen construir el palacio en las casas de Pedro Jiménez, Juan de Tejada y del canónigo Cegana, donde se podía trabajar rápidamente y a menor costo.”



Imagen 28. Zonificación General, Planta del semisótano. Palacio Episcopal de Calahorra.

El palacio Episcopal se compone de dos edificios adosados pero no totalmente unificados hasta la planta primera, y que cuentan con 2 patios exteriores distintos. Completamente modificados en el interior, esta la caja de las escaleras de tipo claustral, que ocupa el centro del edificio y a la que accede siguiendo el eje principal de acceso.

Se accede al interior del palacio a través de un amplio zaguán dividido en dos tramos por un arco rebajado. El zaguán conserva la cubierta original de bóvedas, y también es original el pavimento de losas cuadradas de piedra blanca y negra. Un arco rebajado permite el acceso a la escalera, situada en eje quebrado respecto al ingreso.

La cochera levantada en 1676, se sitúa en el patio trasero, adosada a la galería. Presenta portada de piedra sillar en arco muy rebajado. El muro es liso y carece

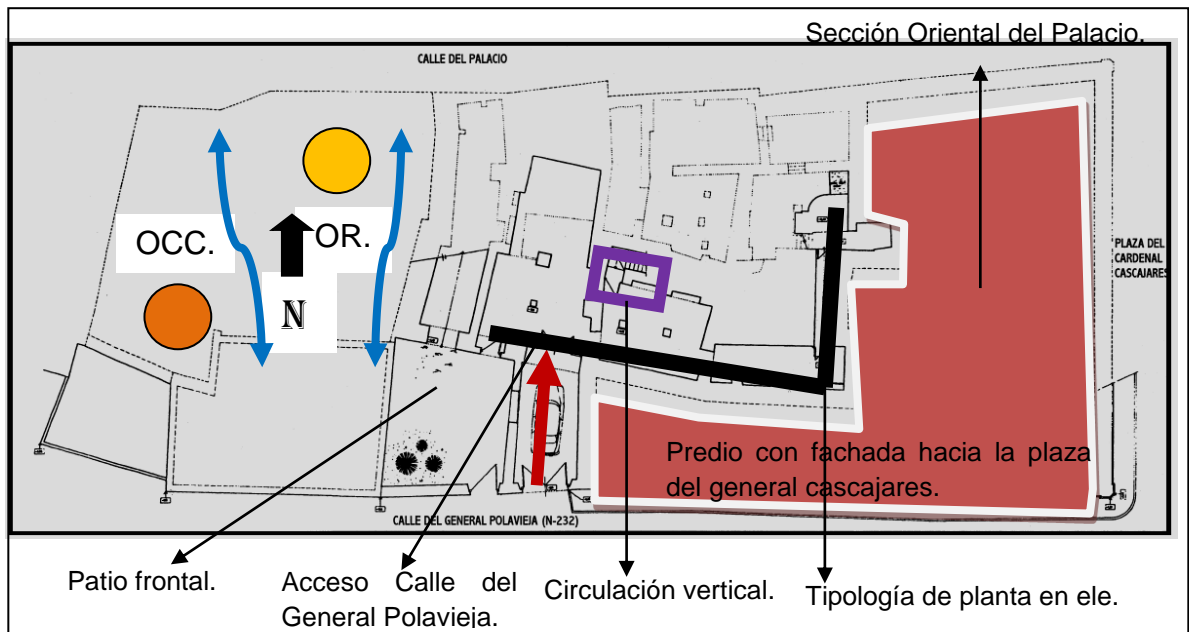

Imagen 29. Esquemas de circulación, Plano de la planta baja. Palacio Episcopal de Calahorra.

La circulación del palacio episcopal corresponde a su espacialidad, la circulación vertical del edificio se encuentra aproximadamente en el centro de la planta permitiendo la accesibilidad fluida a la gran mayoría de espacios.

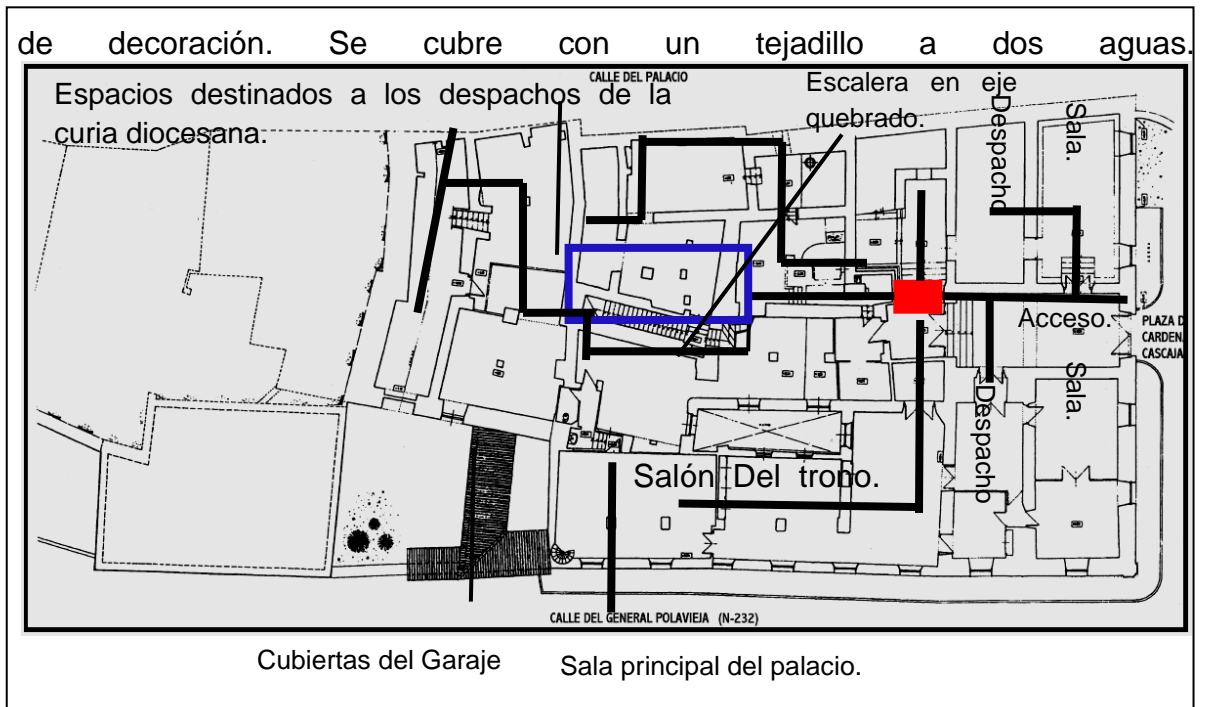

Imagen 30. Abstracción del esquema de circulación.

En la caja de escaleras se destaca un espacio monumental y muy cuidado, pero la escalera sólo conduce a las dependencias del piso noble; el acceso el resto de los pisos se realiza a través de escaleras secundarias. Quizá se deba a la propia formación del palacio, a base de ampliaciones de un edificio en distintas fechas. La escalera, tal y como se encuentra en la actualidad, corresponde a construcción del siglo XVII.

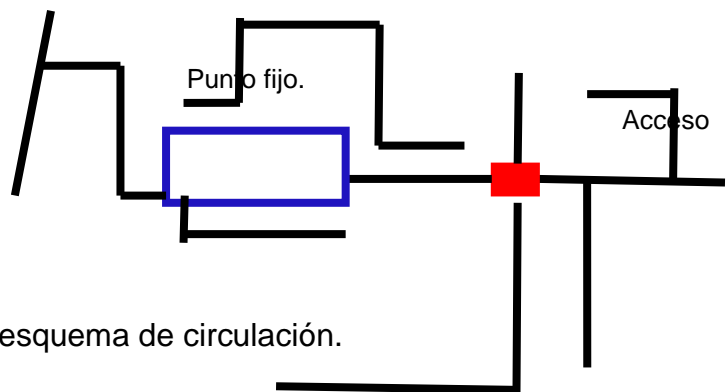

Imagen 31. Distribución espacial. Plano de la planta baja, Palacio Episcopal de Calahorra.

Al interior del palacio episcopal se evidencia, que la zona central, se compone a su vez de dos zonas diferenciadas: la occidental estaría constituida por las edificaciones previas a la zona oriental por las galerías, las oficinas y las funciones administrativas del palacio Arzobispal. La zona central estaba constituida por patios y huerta. En este sitio se centran las obras de los años 1645-1650, y donde se construyeron algunas salas, la cocina, y una escalera secreta de unión que bien pudiera ser la existente en la planta baja, que comunica con la casa del Deán. Una parte, la otra orientada al sur, quedo originalmente sin construir. Este punto fijo solo funciona en la primera planta, desapareciendo en las demás y haciendo las veces de hall de distribución. Esta planta presenta un acceso por la plaza del Cardenal Cascajares, esta planta tiene fachada por la plaza del Cardenal y por la calle de General Polavieja.

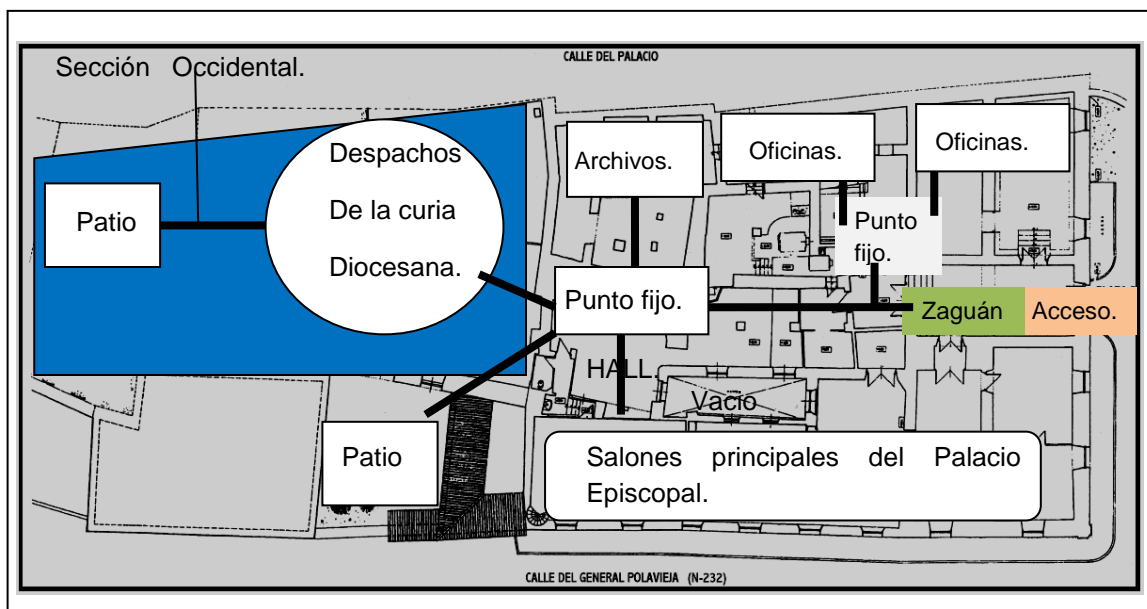

Imagen 32. Líneas de composición Geométrica. Plano de la primera planta, Palacio Episcopal.

Esta planta pertenece al nivel de la calle palacio, su fachada es paralela a esta. La segunda planta contaba con un corredor abierto y una amplia sala cerrada y paralela al corredor, se acristaló y convirtió en celdas para habitaciones de eclesiásticos. La galería de la segunda planta data del siglo XX aunque se realizó manteniendo la estructura de la galería original.

Como afirma Gil, A. J. (2000). “Las galerías estaban formadas por dos salas longitudinales y paralelas, abiertas a la fachada posterior del palacio. También han sufrido grandes modificaciones. La galería original constaba de dos pisos, macizo el inferior y abierto el superior. En el primer piso hacia la calle del Cardenal Cascajares, se abren cinco grandes vanos, con balcones volados de piedra sobre gruesos elementos horizontales. Los vanos son adintelados y de grandes dimensiones, y se enmarcan con molduras que ascienden en los vértices del dintel. Destaca el balcón central por su mayor tamaño. El vano central presenta también un tratamiento diferente, ya que en las molduras se enrollan en la parte superior.”

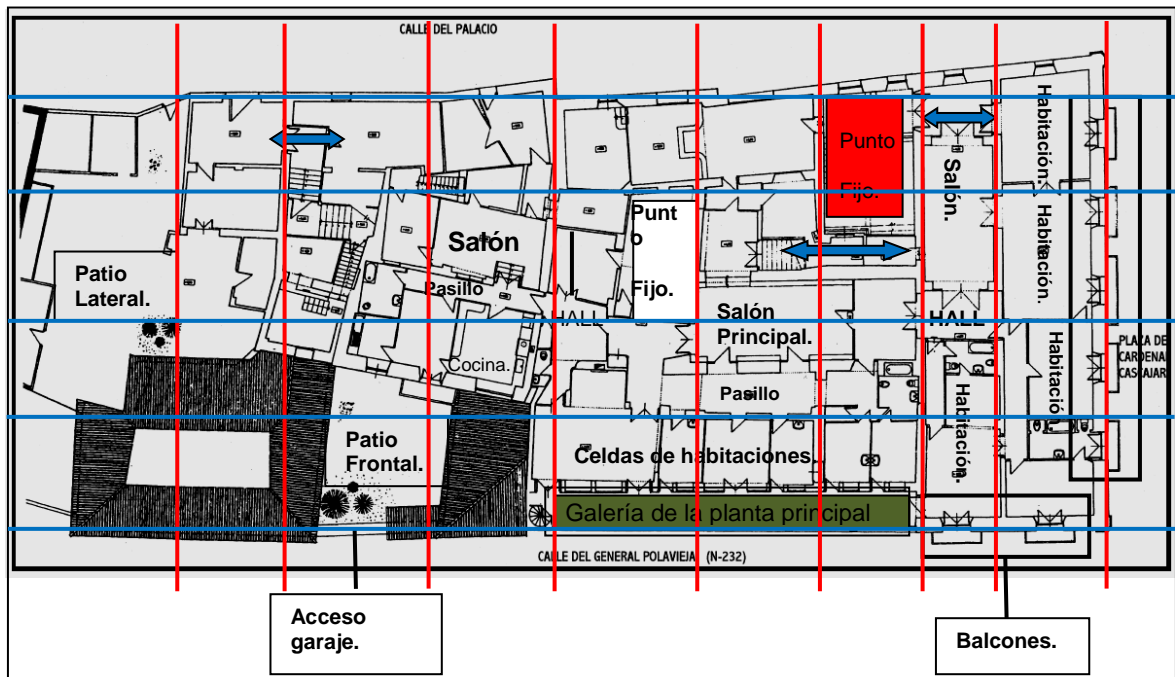

Fotografía 7. Fachada principal del Palacio Episcopal de Calahorra – España.

La fachada principal es imponente y muy estructurada, con los elementos decorativos barrocos, consta de tres pisos, aunque el inferior desaparece en la parte derecha por las características del terreno. El piso inferior es masivo, y en el lado izquierdo presenta un zócalo liso. En el centro se abre un gran vano de acceso, decorado ampliamente. La puerta es de los inicios del Palacio, está realizada en nogal y cuenta con 2 hojas a ambos lados. Como dice Gil, A. J. (2000). “A ambos extremos del ingreso se abren sendas parejas de vanos, adintelados y encuadrados con una moldura de placa lisa de escaso relieve, y cerrados con rejería.”



Fotografía 8. Perspectiva del palacio Episcopal de Calahorra.

En el primer piso se abren 5 grandes vanos con balcones volados de piedra, los vanos son adintelados y de grandes dimensiones. La galería consta de tres pisos. El inferior, mas macizo, presenta vanos adintelados remarcados con una gruesa moldura el segundo piso se compone de una amplia galería adintelada, compuesta por 6 grandes ventanales, cinco de igual anchura y uno, el situado en el lado izquierdo, ligeramente mayor. Está completamente acristalada, los pilares de ladrillo soportan un alero que prolonga, al exterior, la cubierta interna de bovedillas de yeso entre vigas de madera.



Imagen 33. Iluminación y conexiones de los puntos fijos. Plano de la entre Planta Palacio Episcopal de Calahorra.



Imagen 34. Espacios usos. Plano de la segunda planta; Palacio Episcopal de Calahorra.

La caja de la escalera, de planta regular, se divide en tres tramos mediante arcos rebajados embebidos en los muros. Los tramos laterales son rectangulares y se cubren con bóveda de cañón. El espacio central, cuadrado, se convierte en octogonal y presenta una cúpula ciega sobre tambor.

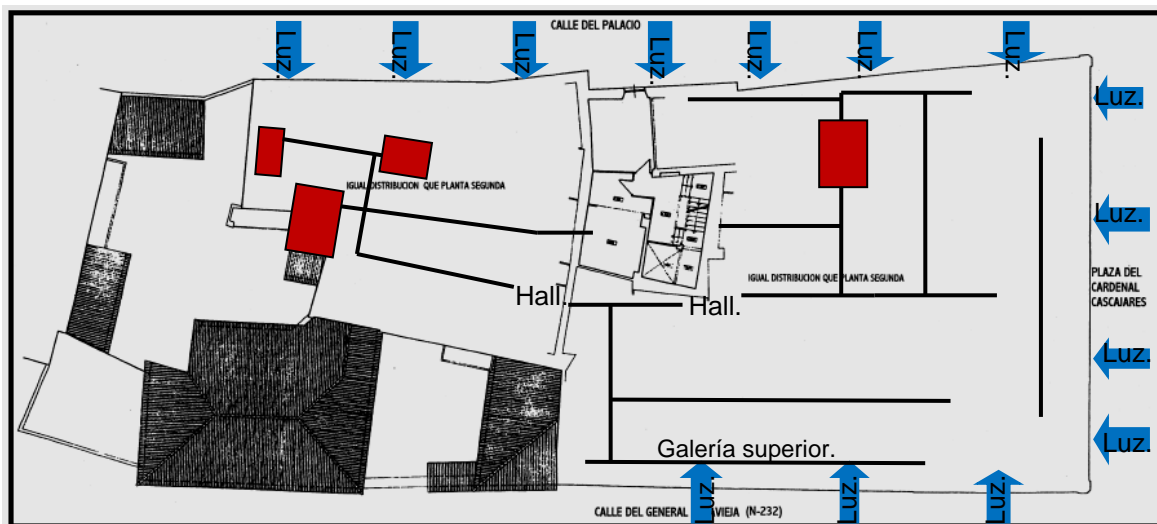
En conjunto, se trata de una escalera monumental, poco habitual en la época por carecer de iluminación propia, y original en la solución del espacio, dividido en tres tramos de los cuales solo el central tiene desarrollo vertical, y concebida a modo de patio cubierto, ya que actúa como distribuidor del espacio interno.

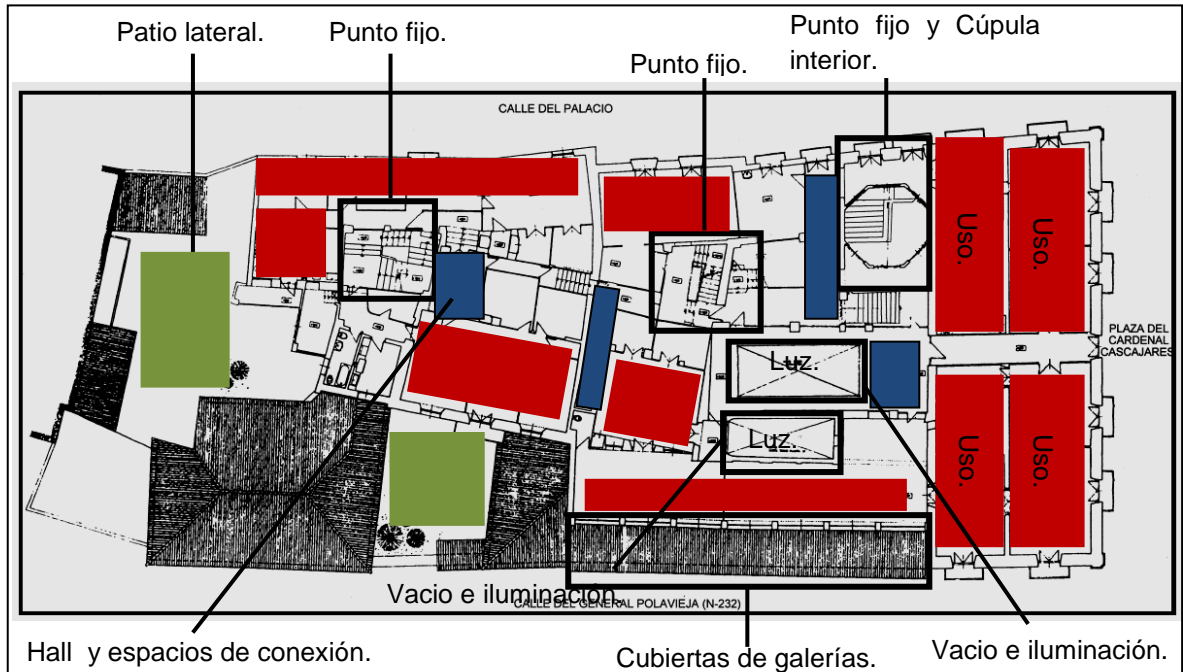

Imagen 35. Relación Llenos y vacíos. Plano de la tercera planta; Palacio Episcopal de Calahorra.

El edificio destaca en su entorno por sus grandes proporciones y por su tipología palatina, que se aparta de las características de la arquitectura civil de su ciudad. El palacio Episcopal es un edificio realizado en piedra sillar y de mayor decoración; la presencia de pilastras superpuestas constituye un caso único en la ciudad, y la escalera monumental es ajena a las prácticas de una ciudad, constituyendo una expresión de poder.

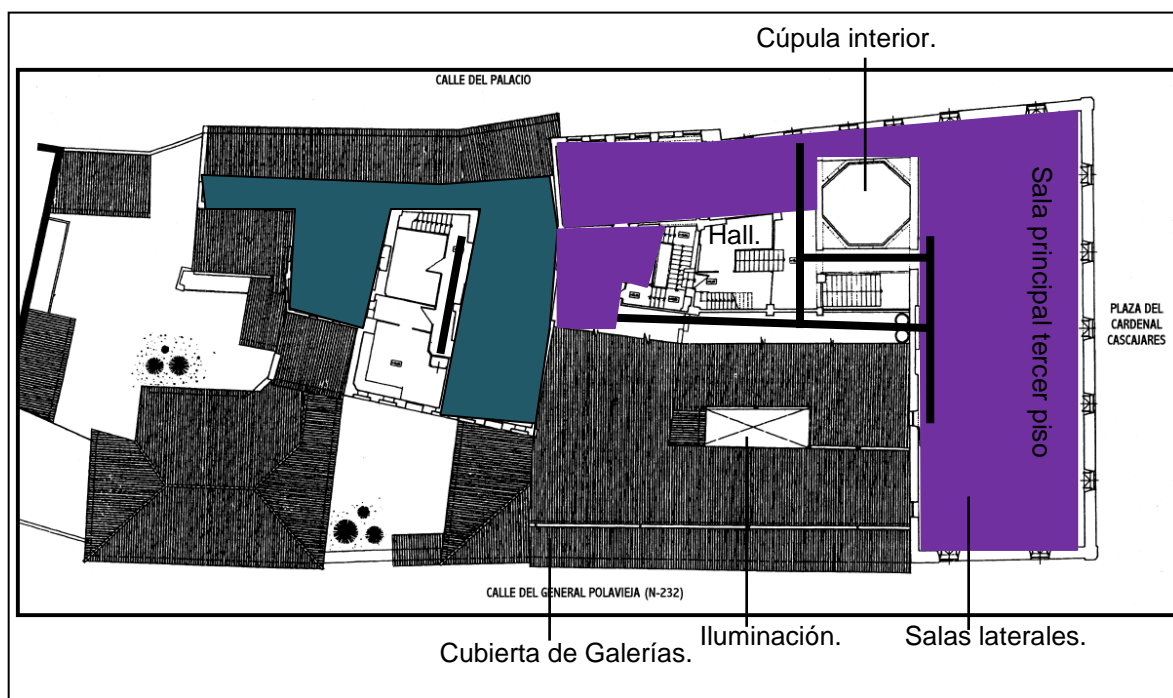
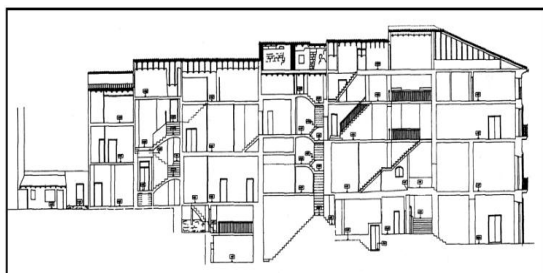

Este corte evidencia la distribución del edificio mostrando los puntos estratégicos como las circulaciones verticales, la cúpula interior, la falsa del último nivel además de las habitaciones o salas principales.

Imagen 36. Sección Longitudinal; Palacio Episcopal Calahorra.



Imagen 37. Proporción. Sección Longitudinal; Palacio Episcopal Calahorra.

La falsa se separa del segundo piso por medio de un listón casi perceptible. En ella se abren cinco vanos adintelados, sin decorar. Tan sólo una moldura, que parte del entablamento situado sobre las pilastras de los extremos, recorre este piso, y debe quebrarse y ascender al encuentro con los vanos, formando una línea quebrada.

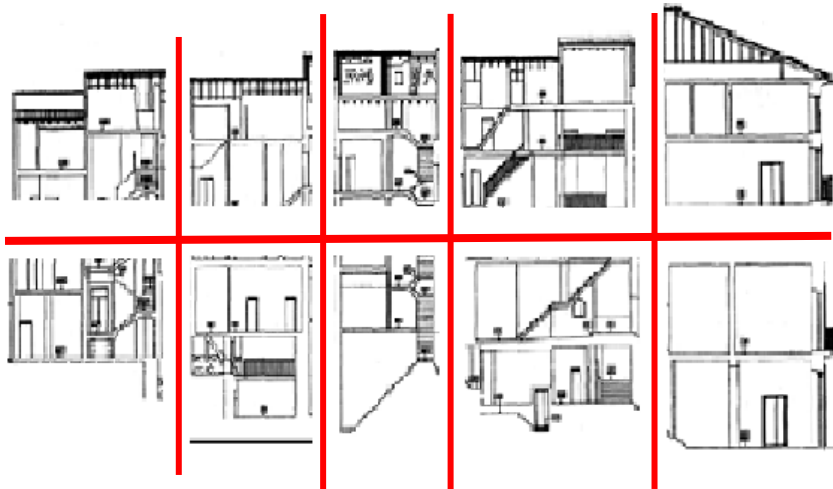
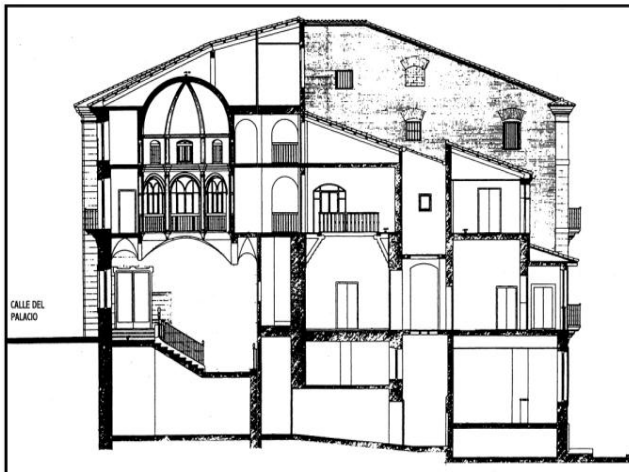

Esta sección transversal nos refleja la pendiente del terreno y como se muestra en el edificio, la cúpula interior adorna el edificio con evidencias de estilos clásicos. El escalonamiento interior permite el funcionamiento del edificio y conecta todas las dependencias. A la izquierda la calle Palacio y a la derecha la calle del General Polavieja.

Imagen 38. Sección Transversal; Palacio Episcopal Calahorra.



Imagen 39. Proporción Sección Transversal; Palacio Episcopal Calahorra.

Vemos que el tambor de la escalera es octogonal, y consta de dos pisos. El inferior presenta pilastras toscanas en los ángulos, que apean en planos verticales también angulares. Sobre estas pilastras corre una potente cornisa que se compone de tres fases. En cada uno de los lados del octógono se abre un vano en arco de medio punto entre pilastras poco resaltadas.

3.1.2 Connotación sociocultural en el territorio de los palacios arzobispaes:

Con La llegada de los españoles, como dice Corradine, A. (1989). “Se inicia, un proceso de aculturación basado en la religión católica y el español como lengua unificadora, en nuestro caso las fundaciones de pueblos fueron reglamentados por el emperador Carlos v; es a partir de estos diseños urbanísticos como se puede detectar fácilmente la presencia de los españoles y su intención definitiva de quedarse en ellos”.

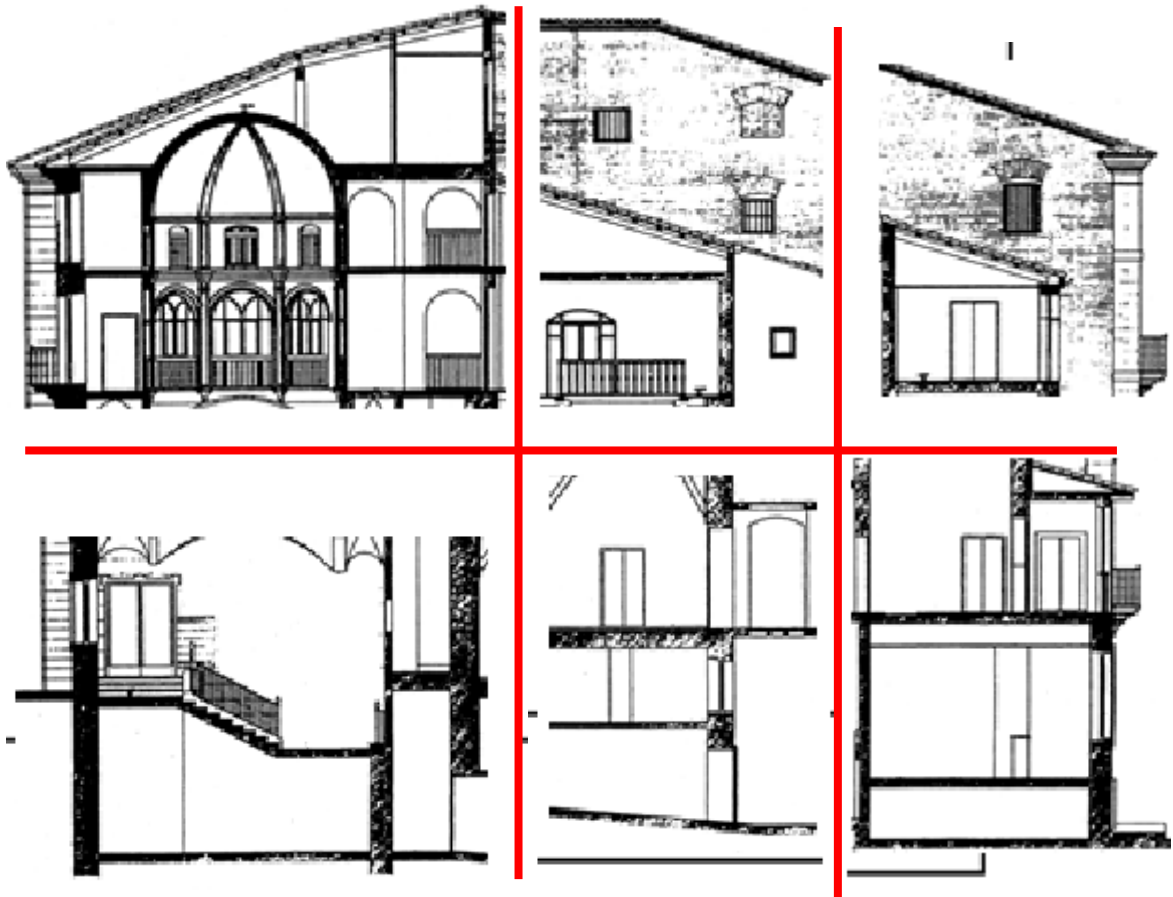
Para el siglo XVIII y comienzos del XIX el proceso ha avanzado lo suficiente y la colonia, mediante sus instituciones, es una realidad, hay problemas sociopolíticos internos e igualmente España atraviesa dificultades económicas que le hacen perder poder en las colonias viéndose precisada a aceptar, por la fuerza, la independencia de muchas de ellas hacia 1819.

El desarrollo y evolución de la iglesia en el nuevo mundo, tuvo unas características especiales, si la comparamos con la iglesia Europea o de otras tierras de misión, por la íntima relación entre los poderes eclesiástico y civil.

La organización político – religiosa del patronato indiano en América, tuvo como antecedentes el origen y evolución de la iglesia de granada España, y allí los reyes católicos trasladaron al nuevo mundo este sistema de gobierno que ya tenían implantado en la iglesia granadina, es decir, la cruzada de granada se traslada a las indias donde el robustecimiento del poder real con la expansión de la iglesia y su espíritu evangelizador.

Como afirma Corradine, A. (1989). “Considerando el imaginario y la connotación aprendida del buen ser por la religión los habitantes de las ciudades creyentes en la fe cristiana, dimensionaban su dinámica como propia y categórica en el vivir. Orientando su comunión desde lo que se argumentaba hasta lo que se podía representar (símbolos, imágenes, construcciones etc.), bajo este referente se denota como el dialogo en la creencia y la construcción de las edificaciones se conjuga, para formar una apreciación coherente al desarrollo de la institución”.

En el contexto referente se expresa como la historia de esta posesión (palacio) inicio siendo alquilada y con el pasar del tiempo represento construcciones en terrenos baldíos y aledaños a la catedral de la ciudad, constituyéndose como ostentosos y representativos en lo urbano y en la memoria de la ciudad. Estos tenían grandes salones, amoblados en estilo principesco con amplios patios y jardines, siendo un símbolo de la fortaleza de la curia e importancia para la comunidad católica.

La modernización se convirtió en un factor característico de estas edificaciones, trayendo consigo técnicas constructivas y exigencias ornamentales que incurrieron en la aprensión formal de nuevas técnicas, fluctuando en el cambio del

que hacer para los albañiles y constructores. Se hacían pisos altos y vistosos más que funcionales, repitiendo el primer piso en el segundo.

Las construcciones de los palacios se hacían normalmente en tiempos de prosperidad económica y religiosa, donde los ciudadanos y la iglesia contribuían a la formación y evolución de las ciudades. Configurando la construcción un medio y un fin precedente para el bienestar y el desarrollo del ser humano desde su integralidad, en la edificación en el continente americano se desconoce como propia cualquier tradición clásica, ya que Grecia y Roma no pertenecían a la herencia geográfica del territorio, lo que hace reincidir en que lo que paso hace 500 años en América tiene poca relación de la reubicación del hombre en el mundo.

Como dice Corradine, A. (1989). “En este sentido el periodo colonial se entendía arquitectónicamente como una extensión de la edad media, mientras en Europa se vislumbraba los primeros pasos para la modernidad por medio del renacimiento, América latina vivía una edad media impuesta, lo que llevo a implantar un canon sagrado clerical. Siendo las edificaciones arquitectónicas un resultado de la acción de arquitectos formados fuera de su país, identificando particularidades que involucran matemáticas y geometría, conformándose como una arquitectura correspondiente a la que se formó en Florencia para el cuatrocientos”.

Reconociendo nuevamente el desarrollo concéntrico que encamina la posición y construcción de palacios, se acuerda desde su función residencial en la historia latinoamericana, lugares confortables de identidad volumétrica, con $\frac{1}{2}$ de luz, color, forma y personas, además de una mayor cercanía al tratamiento de patio central y edificio cuadrangular.

3.1.2.1 Caracterización de la vivienda Episcopal en Colombia, caso de estudio Manizales 1925/1930:

En Manizales la iglesia hace presencia desde sus inicios; nacida después de la independencia de nuestro país; repite en sus comienzos el esquema urbano de la colonia, respecto a lo que su centro se refiere. La topografía del terreno se convierte en gran limitante y a su vez en instrumento creativo para sus habitantes, debido a que su transformación los ha exigido al máximo resultando una ciudad diferente morfológicamente a la inicial.

Como dicen (P., 1989) “Los lotes para templos, casa curial y administración, son los primeros adjudicados, y estas construcciones a su vez, las que van a adquirir mayor valor arquitectónico. Manizales nace durante el gobierno de José Hilario López, (1849 – 1853). Sus pobladores están organizando el centro urbano, en el momento en que son expulsados los jesuitas de Colombia y se da la separación iglesia estado. Pero para esos colonizadores, tales problemas, no representan mayores preocupaciones; ellos solo buscan legalizar sus propiedades frente a la

compañía Gonzales y Salazar, y organizar un poblado a partir de un lote con un templo, que les permitiera satisfacer aquellas necesidades espirituales de levantarse con la misa y acostarse con el rezo Del rosario a la santísima virgen maría, como buen cristiano”.

La Diócesis de Manizales fue creada por el Papa León XIII mediante Bula del 11 de abril de 1900 con territorio segregado de las Diócesis de Medellín y de Popayán. Cubría entonces totalmente el territorio del Viejo Caldas, Departamento que fue creado mediante Ley 17 del año 1905. El Papa Pío XII creó las Diócesis de Pereira y Armenia mediante Bula del 17 de diciembre de 1952, con territorio segregado de la Diócesis de Manizales. Dos años después, el 10 de mayo de 1954, elevó la Diócesis de Manizales a la categoría de Arquidiócesis, constituyendo así una nueva Provincia Eclesiástica, cuyas Diócesis sufragáneas fueron Pereira y Armenia.

EL palacio arzobispal de Manizales se encuentra inmerso en el corazón de la ciudad, exactamente en su centro histórico, consecuente con el trazado reticular o damero ortogonal propio de la herencia de la conquista y está cerca a los símbolos de poder de la ciudad, los cuales están marcados en la imagen de la izquierda, estos corresponden a: La catedral basílica de Manizales, la alcaldía, la gobernación y algunas instituciones educativas y religiosas del sector.

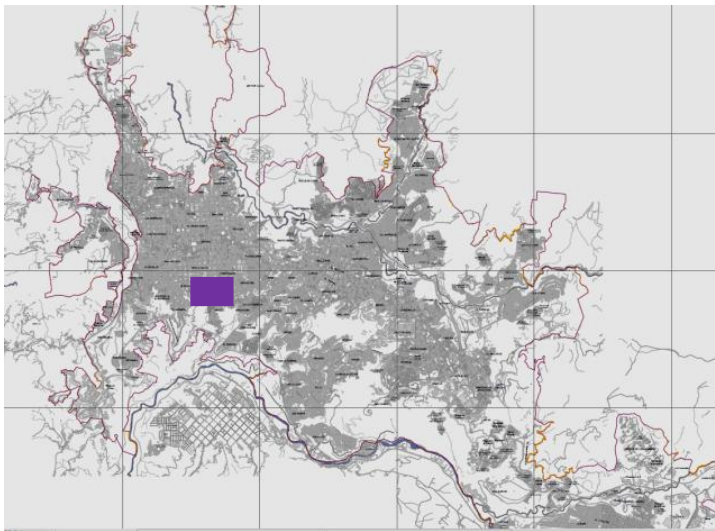

Plano 1. Ubicación en la Ciudad. Plano perímetro urbano propuesto.

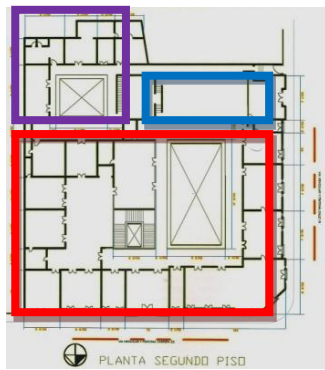

- La antigua vivienda arzobispal presenta una tipología en ele, antecedida por un zaguán; el patio central le aporta luz y confort además de privacidad con las funciones clericales del palacio.
- El área administrativa del palacio se adapta a la forma de calles y carreras, conservando el patio central de la edificación y organizando los usos entorno a él y a una galería interior.
- La capilla conforma quizás el espacio espiritual más importante del palacio arzobispal, ubicada en la calle 19 a un costado de la vía.

Imagen 40. Zonificación general. Planta del segundo piso Palacio Arzobispal de Manizales.



Imagen 41. Proporciones Geometricas. Planta del segundo piso Palacio Arzobispal de Manizales.



Imagen 42.. Esquemas de circulacion. Planta del segundo piso Palacio Arzobispal de Manizales.

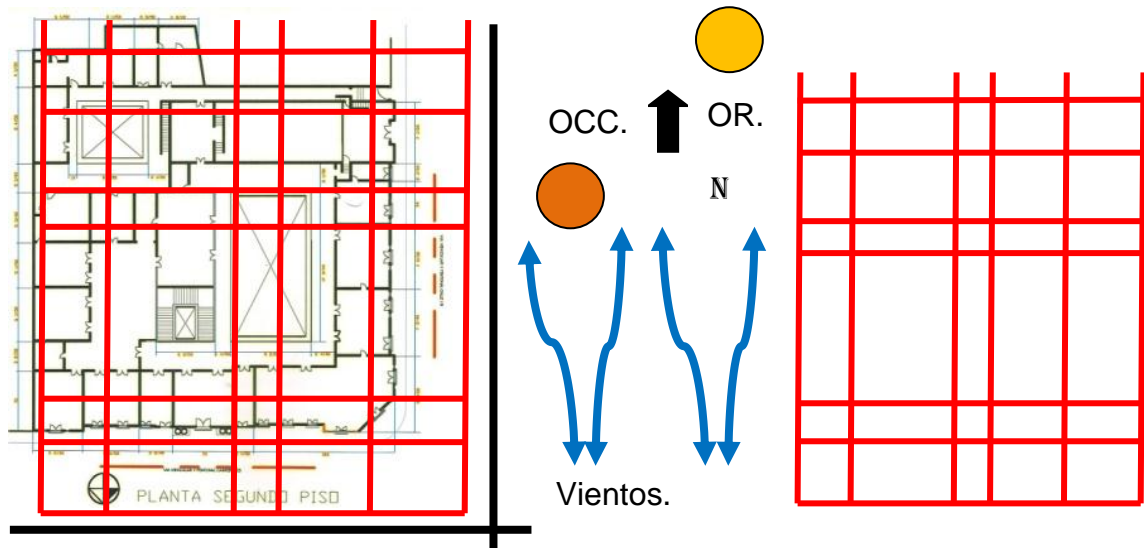

Imagen 43. Iluminación. Planta del segundo piso Palacio Arzobispal de Manizales.

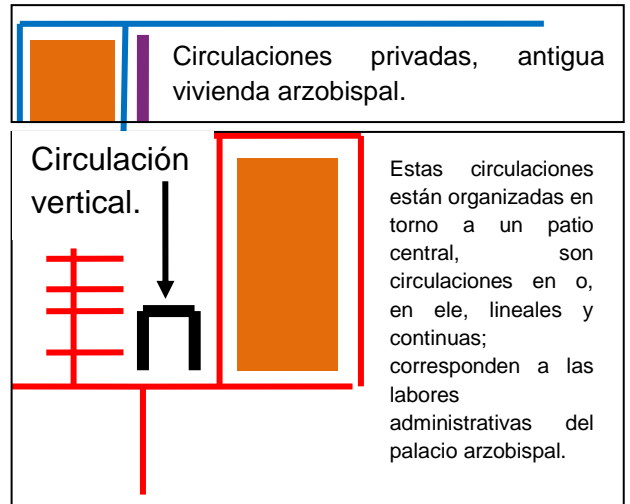
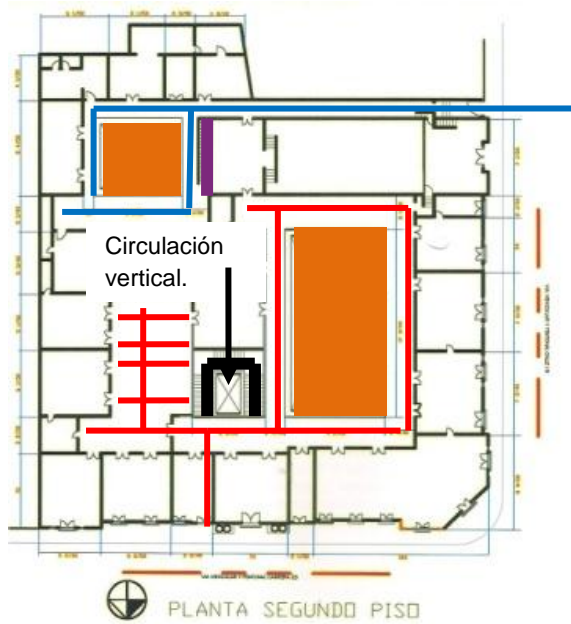

Los espacios útiles son alternos a las zonas de circulación. Evidenciando la importancia de los patios centrales.

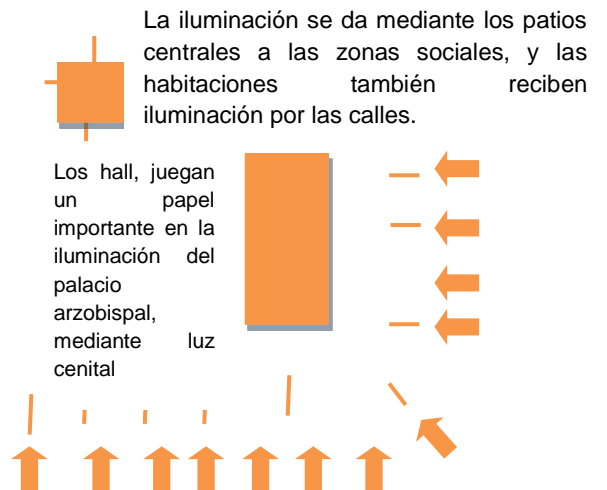
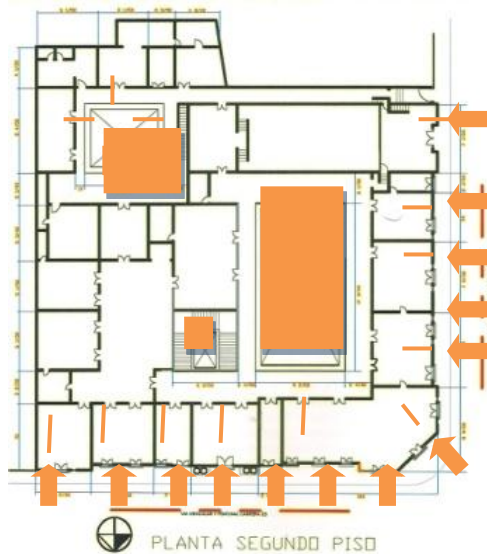
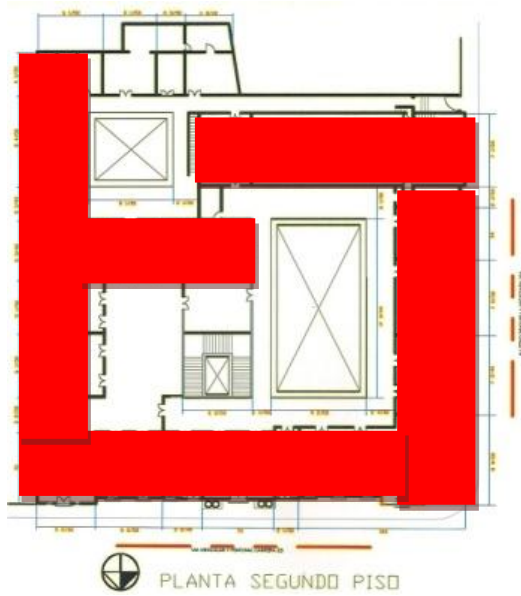

Imagen 44. Espacios – uso. Planta del segundo piso Palacio Arzobispal de Manizales.



Imagen 45. Relacion de llenos y vacios. Planta del primer piso Palacio Arzobispal de Manizales.

Espacios libres para el uso social, espacios de esparcimiento al interior, circulación, ventilación e iluminación además de ser útiles para la vida social de la comunidad religiosa del palacio arzobispal.

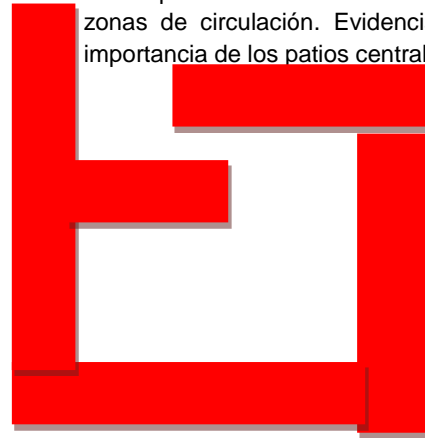

PLANTA PRIMER PISO

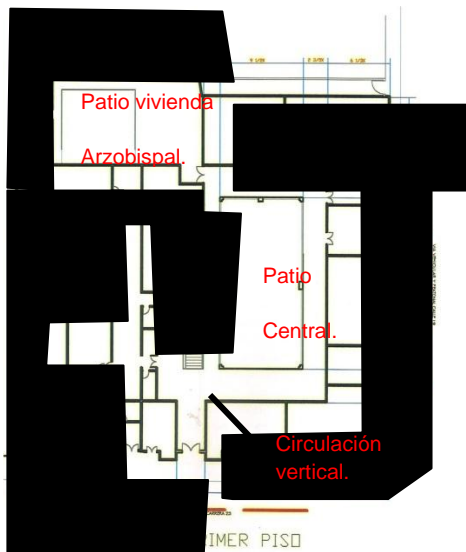
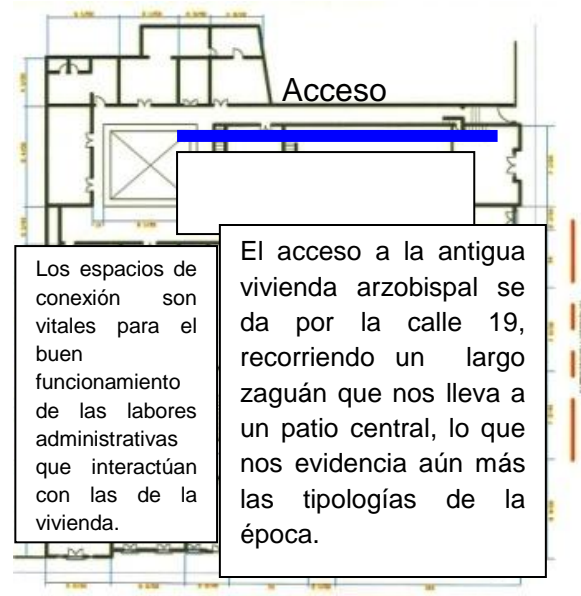

PLANTA SEGUNDO PISO

Imagen 46. Antigua vivienda arzobispal. Planos del primer y segundo piso Palacio Arzobispal de Manizales.



Imagen 47. Espacios de Servicios Vivienda Arzobispal. Segmento Primera planta Palacio Arzobispal de Manizales.



Imagen 48. Conexiones de la antigua vivienda arzobispal con la sección administrativa del palacio. Segmento Segunda planta Palacio Arzobispal de Manizales.

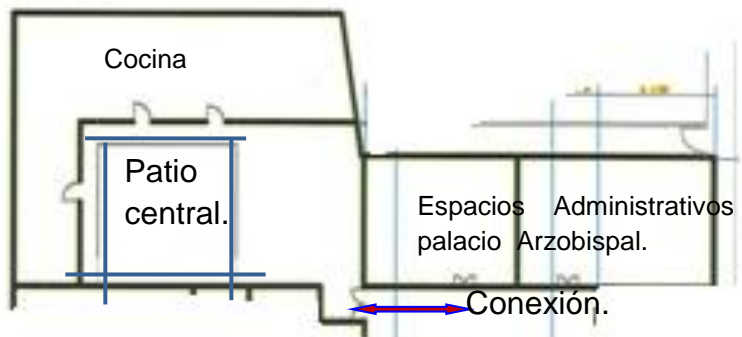

Imagen 49. Capilla del Palacio Arzobispal. Segmento Segunda planta Palacio Arzobispal de Manizales.

Algunos detalles de la capilla y vitrales:

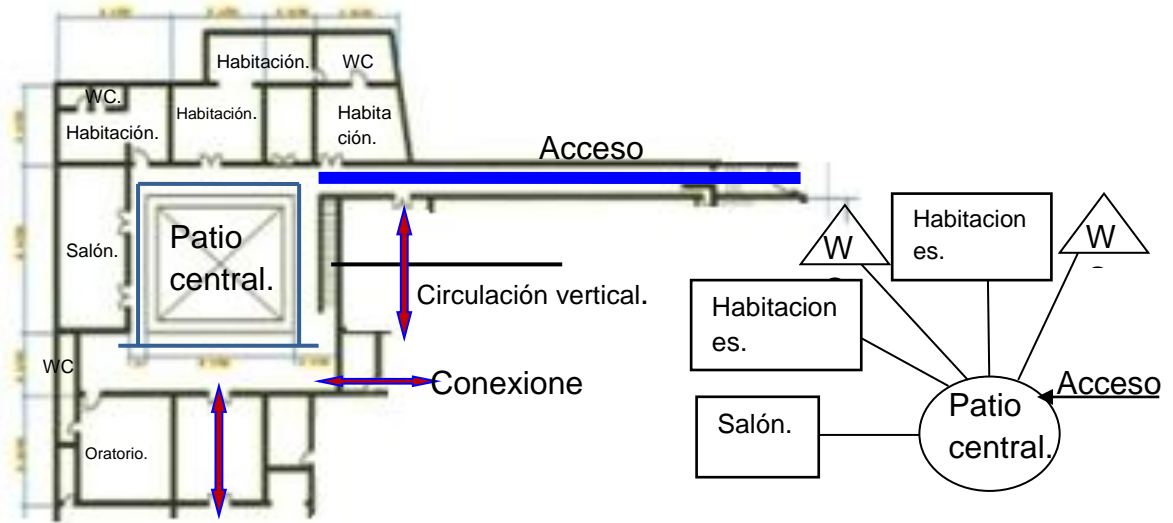

Fotografías: de izquierda a derecha. 9.Nave central de la Capilla, 10. Vitral de la Virgen con su hijo Jesus, 11. Vitral del Cordero, 12. Cupula .

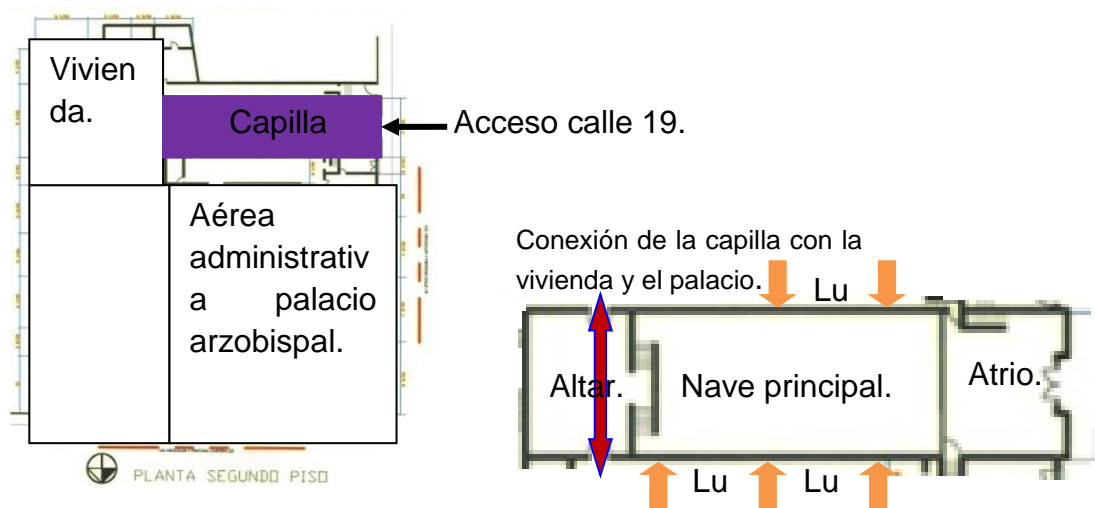
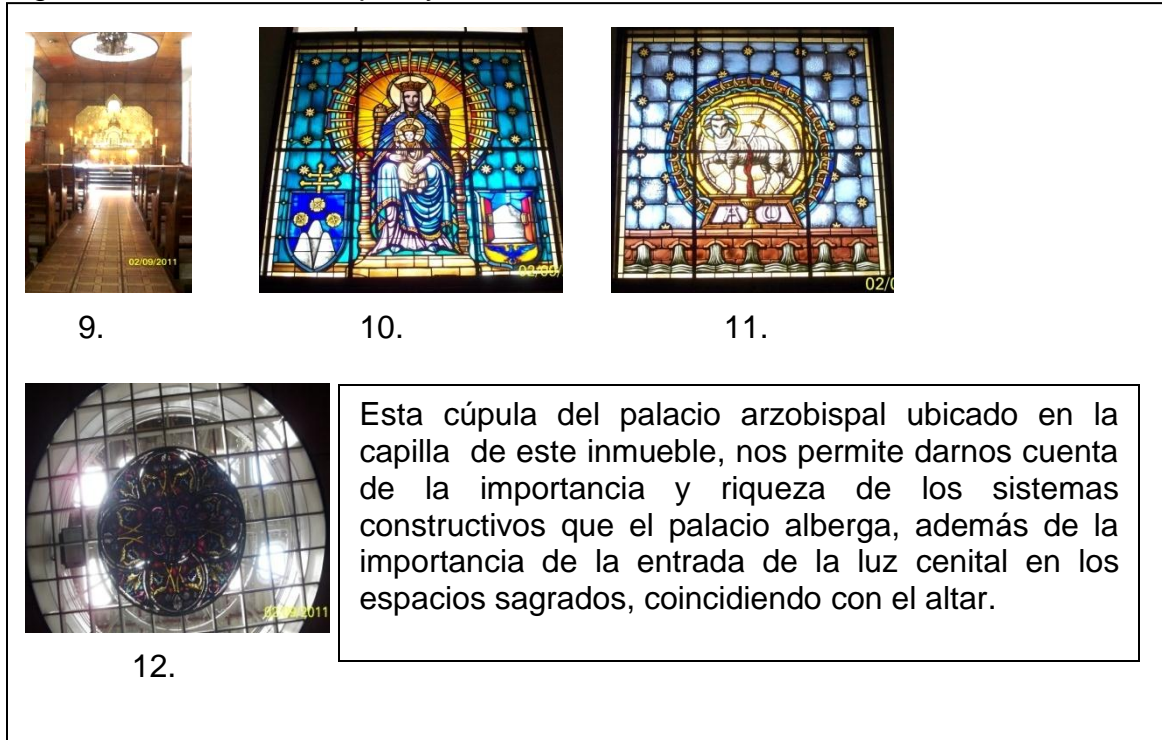
La técnica constructiva del palacio arzobispal de Manizales esta compuesta por muros de mamposteria y su estructura portante de porticos en concreto, terraza en placa de cemento que remata en una cubierta, actualmente es en asbesto-cemento en un sector de terraza.

Desde antes de los incendios de 1925 y 1926, en este lugar ya existia una sede de la diocesis de manizales luego de los incendios fue reconstruido en el mismo sitio, siguiendo la linea compositiva empleada en las ciudades de herencia hispánica, la reticula ortogonal que tambien tenia la funcion organizativa para el trazado urbano y la organización de la ciudad.

La importancia del Zaguán como herencia de las culturas conquistadoras, y a su vez heredadas a ellos por culturas musulmanas, nos relatan la interacción racial de estas culturas permitiendonos rastrear un poco a travez de la arquitectura esta extraordinaria mezcla cultural que somos en la actualidad.

Bajo una composición simétrica se plantea el edificio, en el primer nivel se observan accesos a los comercios del sector, conformados por arcos de medio punto; en la segunda planta, observamos la continuación de las líneas de

composición geométrica, la cual le aporta regularidad, orden e identificación espacial.



Imagen 50. Fachada Frontal del Palacio Arzobispal de Manizales.



Imagen 51. Jerarquía. Fachada frontal Palacio arzobispal de Manizales.



Imagen 52. Líneas de composición geométrica. Fachada frontal Palacio arzobispal de Manizales.

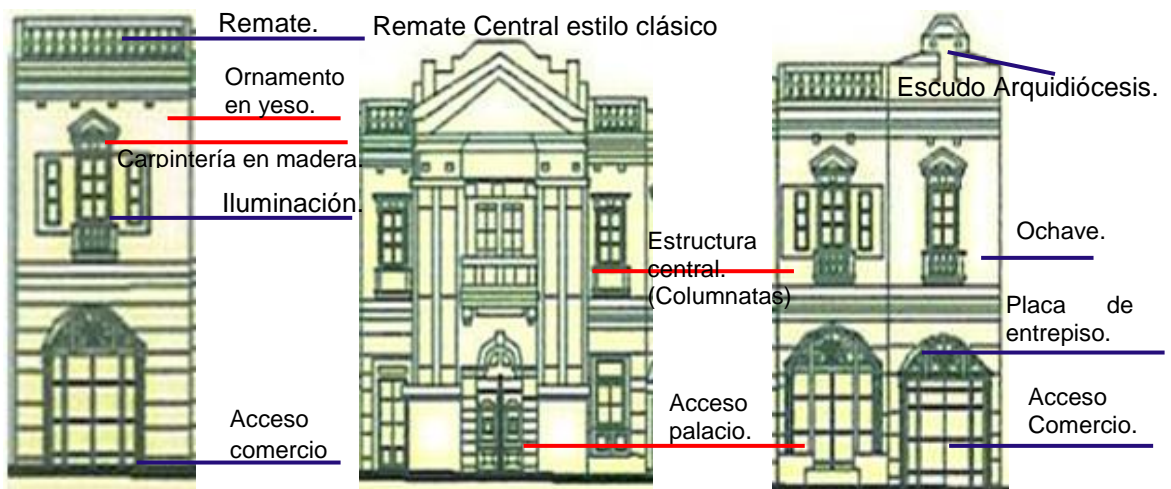

Imagen 53. Proporciones de fachada. Fachada frontal Palacio arzobispal de Manizales.



Fotografía 13. Fachada carrera 23.

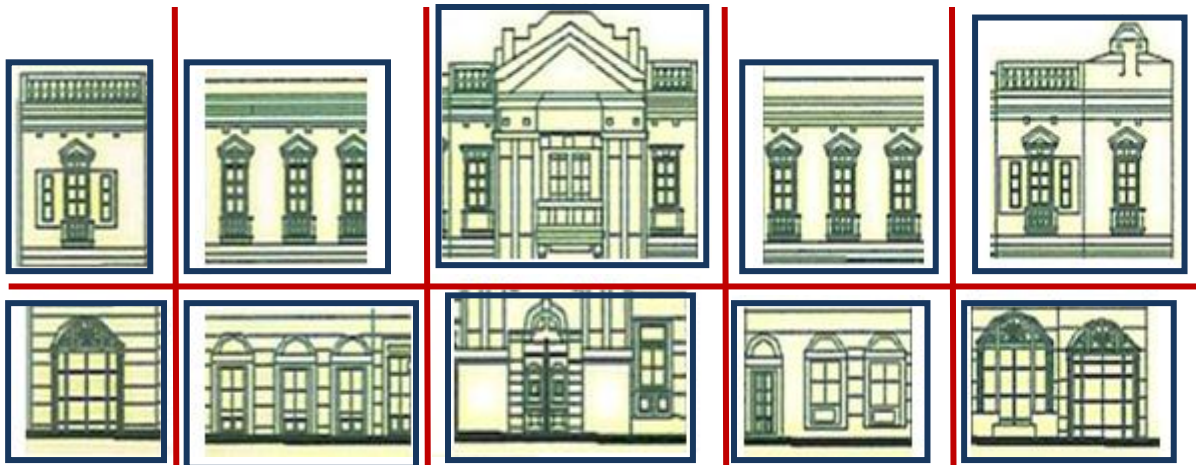

Fotografía 14 Ochave.

El remate esquinero es un ochave característico de la arquitectura clásica, en este caso la republicana, donde el ornamento embellece las fachadas, en combinación con los arcos en herradura; además de adaptarse al giro que genera el lote esquinero.

La tipología de vivienda en ele, con patio central permite la adaptación a la traza reticular paramentándose con la vía, sus fachadas embellecen el entorno representando lo clásico, el poder de la curia, la importancia de la conservación del patrimonio, una representación del hombre como tradición, y aunque estos estilos no sean nativos, nos muestran las preferencias estéticas de nuestros antepasados, la importancia del detalle representado como ornamento, la evidencia de las columnas y el acceso mostrando la influencia greco – romana; las líneas de mamposta en granito le agregan texturas y otro color; la madera representada en los postigos del palacio contrastan embelleciéndolo, acompañado de la importancia de la vida privada.



Imagen 54. Fachada Lateral Palacio Arzobispal de Manizales.



Imagen 55. Proporción Geométrica. Fachada Lateral Palacio Arzobispal de Manizales.



Imagen 56. Jerarquía en fachada. Fachada Lateral Palacio Arzobispal de Manizales.

Detalles ornamentales de las fachadas:

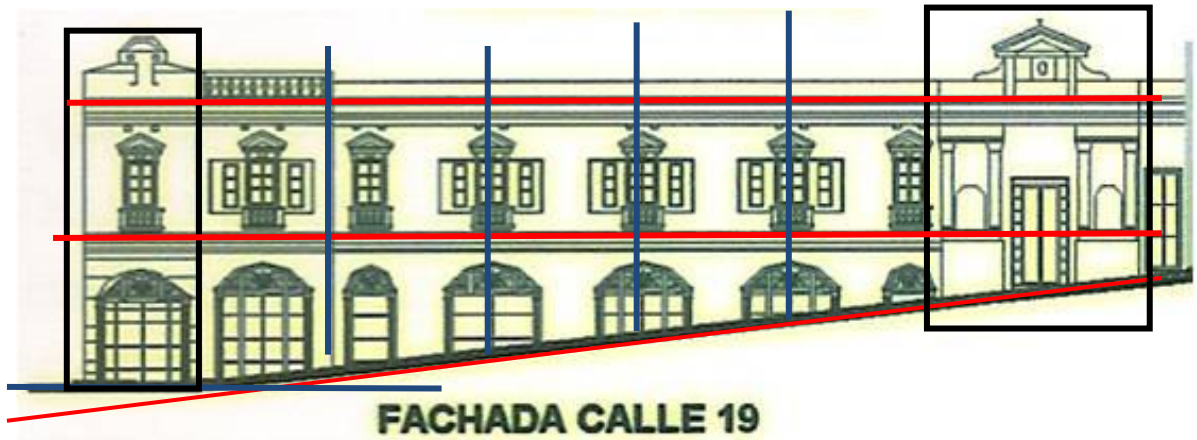

Fotografía 15. Detalle en yeso de fachada.

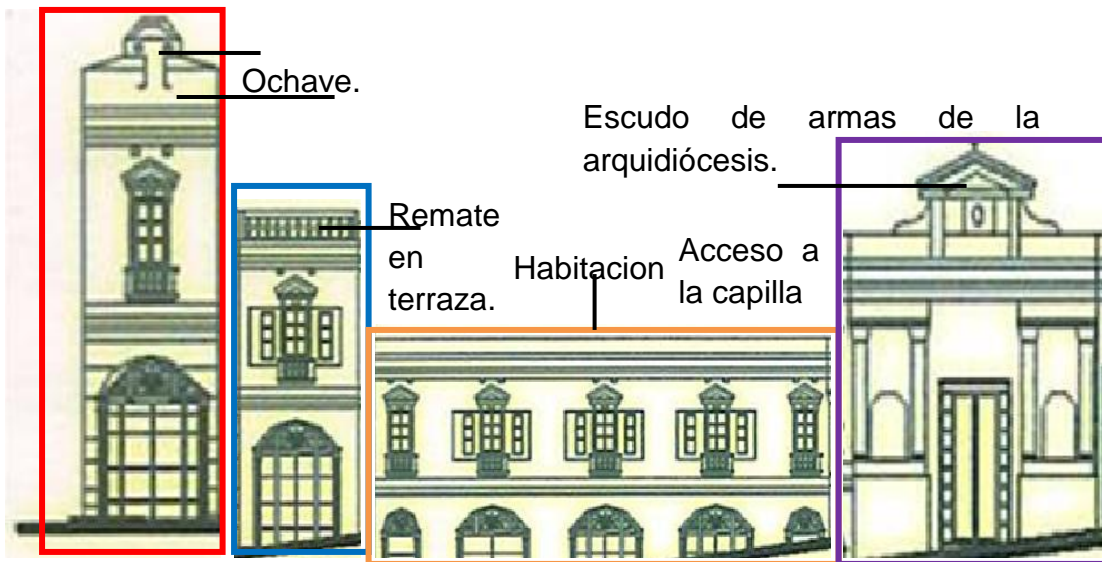

Fotografía 16. Capitel de las columnatas en yeso.



Fotografía 17. Detalle de los balcones.



Fotografía 18. Dinteles decoración en yeso.



Fotografía 19. Detalle de capite, ornamento. Fotografía 20. Detalle del acceso principal crr 23.



Fotografía 21. Escudo de la arquidiócesis.



Fotografía 22. Acceso vivienda. Fotografía 23.Comercio. Fotografía 24. Carpintería en madera.

Las fachadas muestran la composición estrictamente representativas de los palacios, donde gracias a sus formas es posible diferenciar el nivel superior del inferior, pero aun así correspondiéndose geoméricamente, en su nivel inferior se diferencia gracias a una serie de arcos, que representan apoyo desde un punto psicológico e inconsciente de la arquitectura, actualmente en este nivel inferior se encuentran algunos comercios y usos del palacio arzobispal de Manizales, además del acceso a la antigua vivienda del arzobispo, en la cual vemos el estilo clásico representado y una apariencia de portón fortificado.

3.1.2.2 Caracterización de la actual vivienda Arzobispal de Manizales, caso de estudio, Barrio la Francia, Levantamiento arquitectónico:

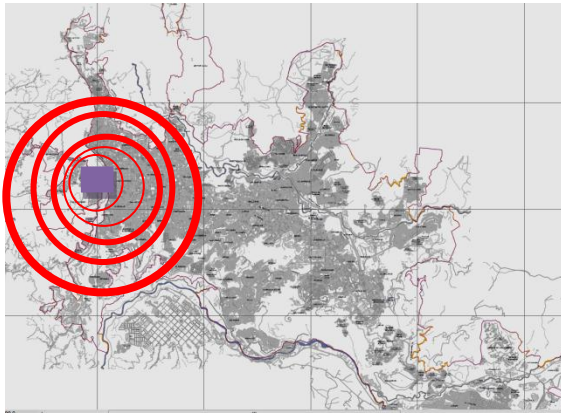

Plano 2. Ubicación en la Ciudad. PLANO PERÍMETRO URBANO PROPUESTO.

Barrio la Francia: Esta sede Fundada en la década de los 80. Está ubicada actualmente en el barrio la Francia de la ciudad de Manizales, exactamente en la carrera 18 con calle 13 esquina.

A continuación observaremos algunos aspectos ambientales y urbanos del barrio la Francia con el objetivo de entender el entorno que rodea la actual sede de la vivienda arzobispal.



Fotografía 25. Barrió la Francia Manizales.

Imagen correspondiente a la ubicación dentro del barrio la Francia de la actual sede de la vivienda del señor Arzobispo de Manizales.

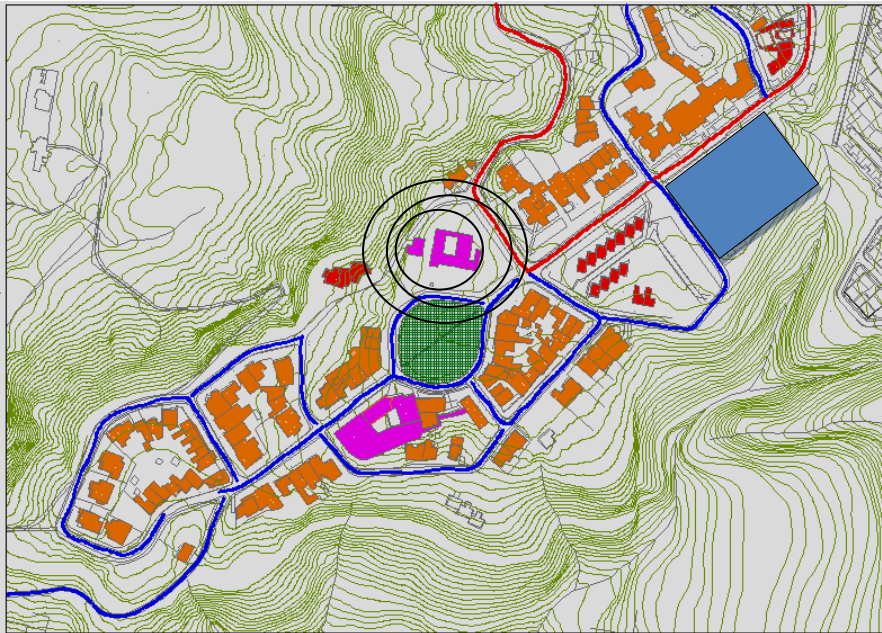

Convenciones:

■ Vivienda unifamiliar.

■ Vivienda multifamiliar.

■ Institucional – clero.

■ Áreas verdes y parques.

■ Educación.

■ Vías secundarias

■ Vía principal

Plano 3. Barrio la Francia, convenciones de las vías, las viviendas del sector y demás usos del suelo del sector aledaño a la vivienda Arzobispal.

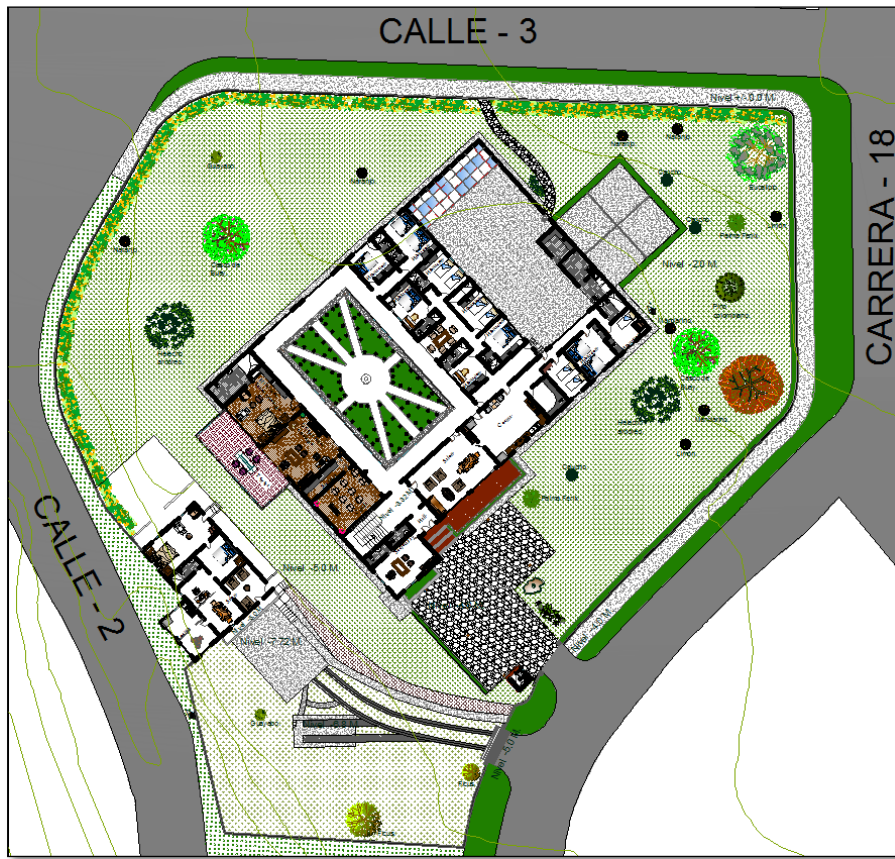

Plano 4.Planta principal de localización general y asoleación.



Imagen 57. Ventilación y Circulación interior.



Imagen 58. Esquemas interiores de Circulación.

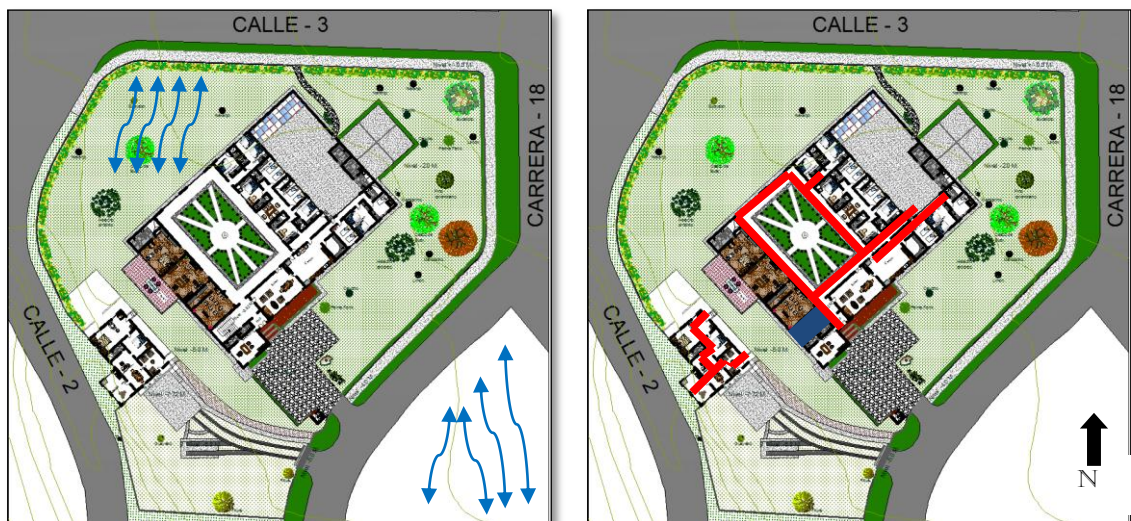

Imagen 59. Geometría y proporción del lugar.

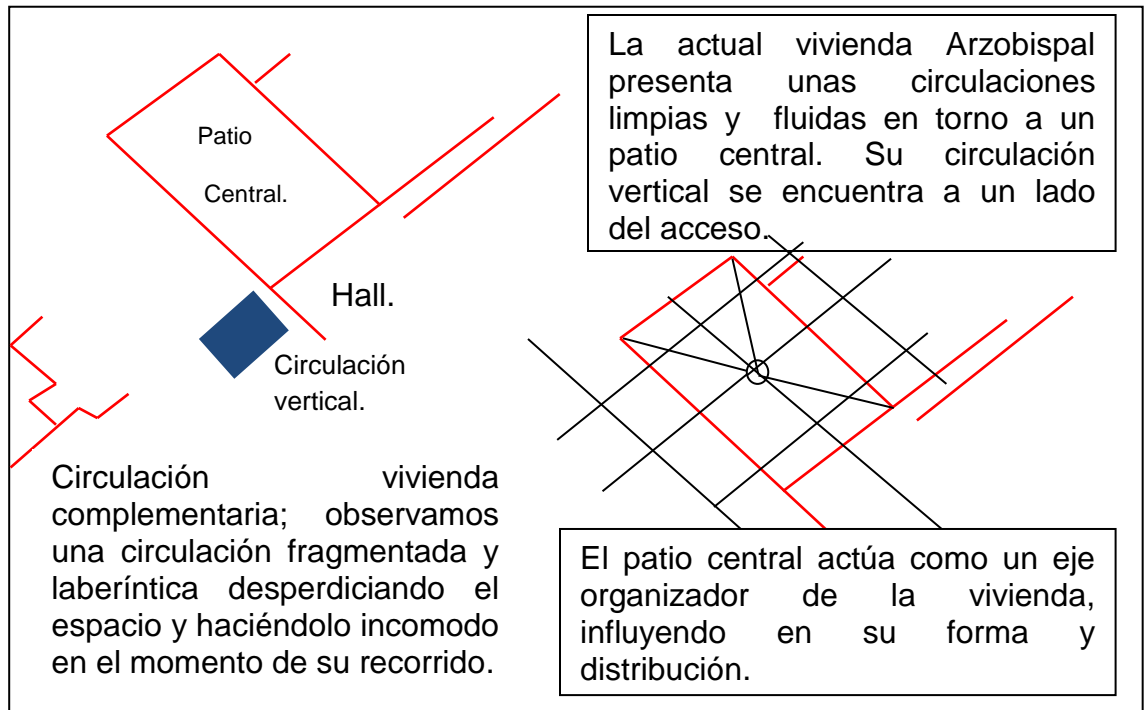

Imagen 60 Relación zonas verdes.

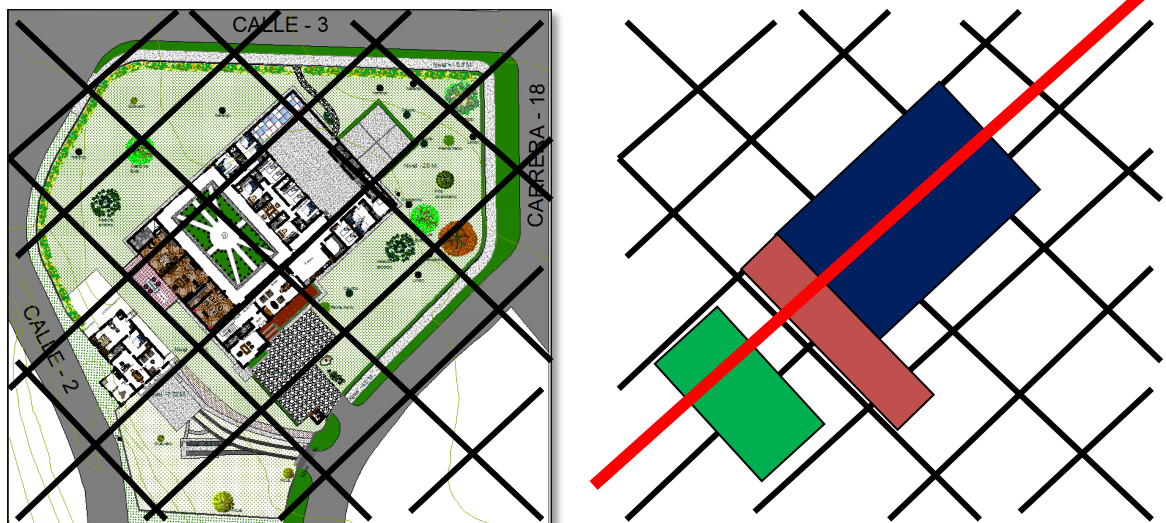

Plano 5. Planta de cubiertas.

Las cubiertas de la vivienda complementaria no están en un orden consecuente lógico gracias a las ampliaciones que ha sufrido.

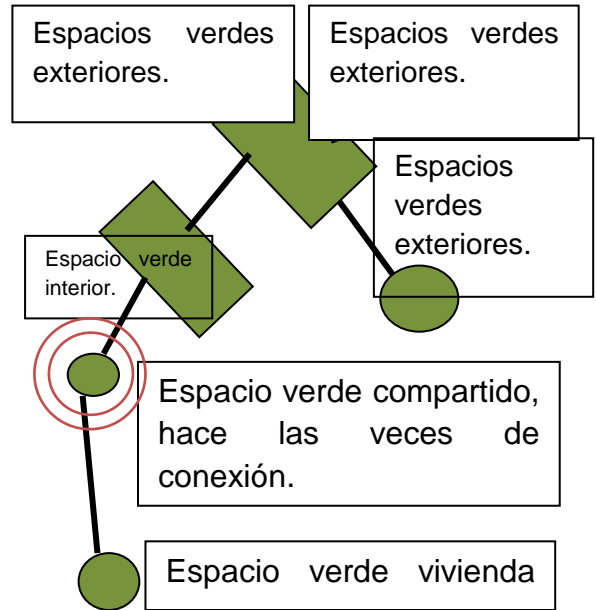
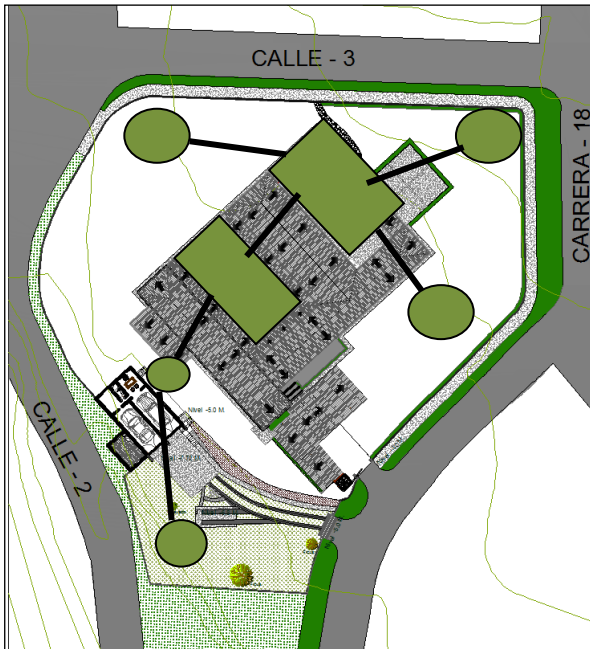
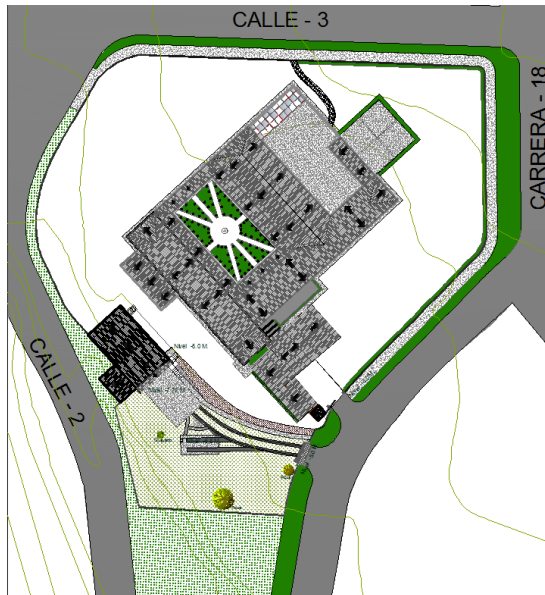

Imagen 61. Cubiertas vivienda complementaria.



Imagen 62. Planta Principal, Vivienda Arzobispal Barrio la Francia.

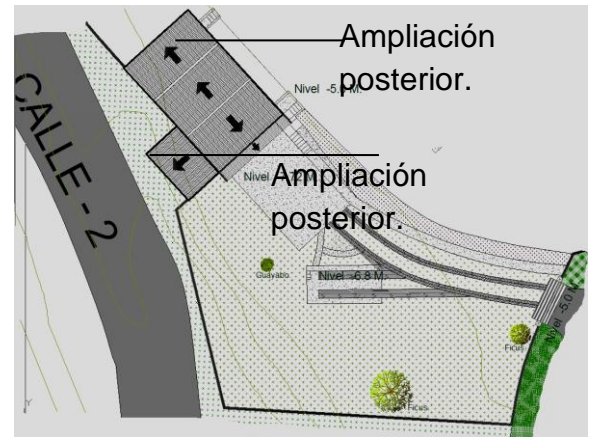

Imagen 63. Planta segundo piso, Vivienda Arzobispal Barrio la Francia.

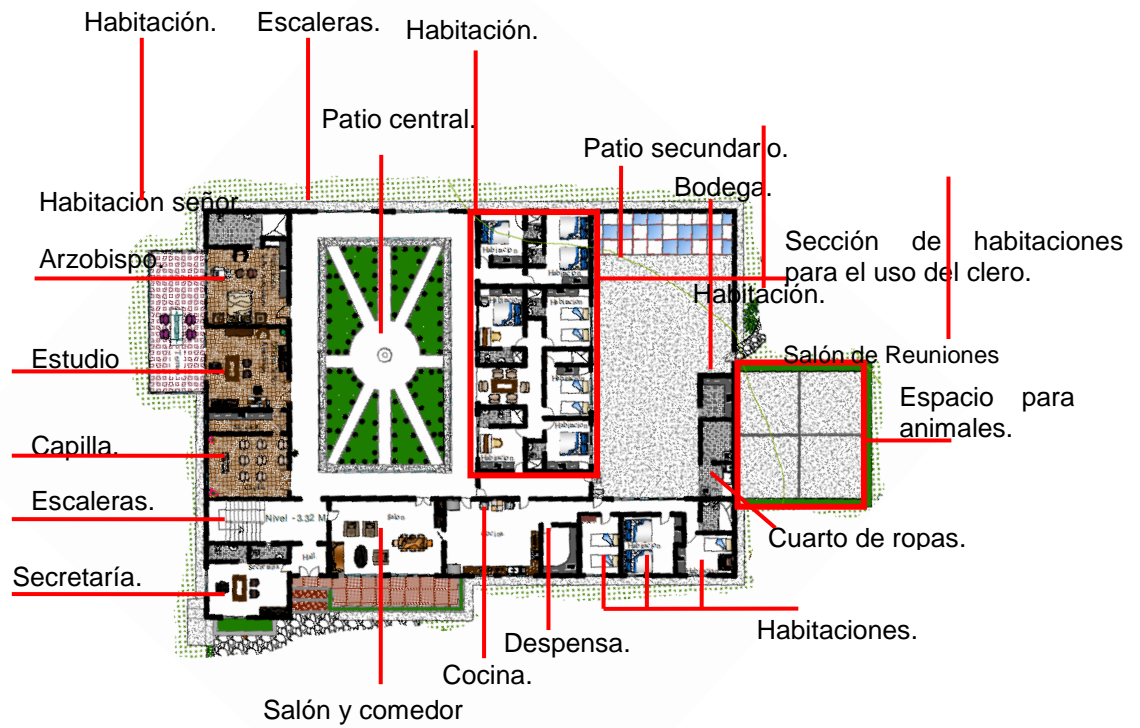

Imagen 64. Planta primer nivel vivienda complementaria.

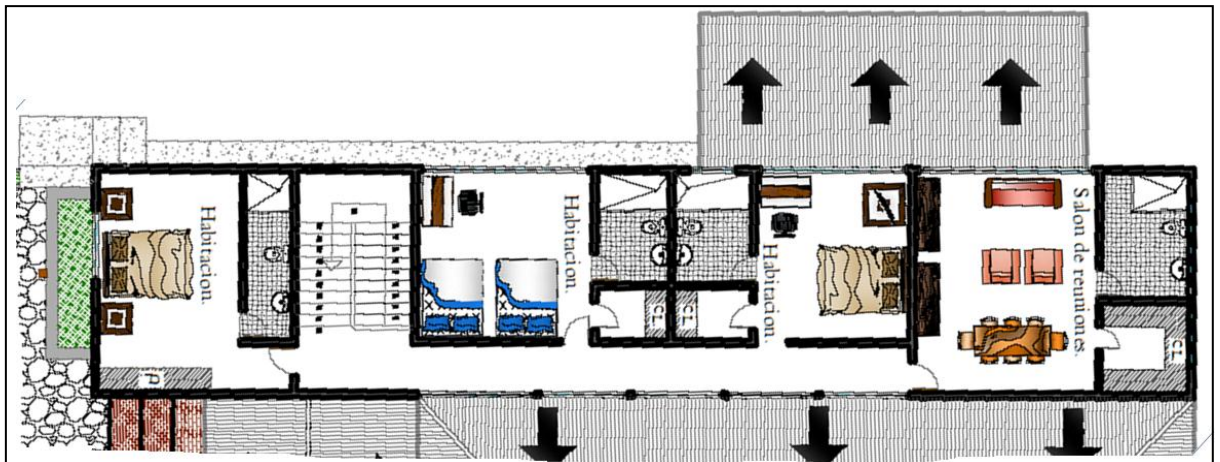

Imagen 65. Planta del Segundo nivel Vivienda Complementaria.

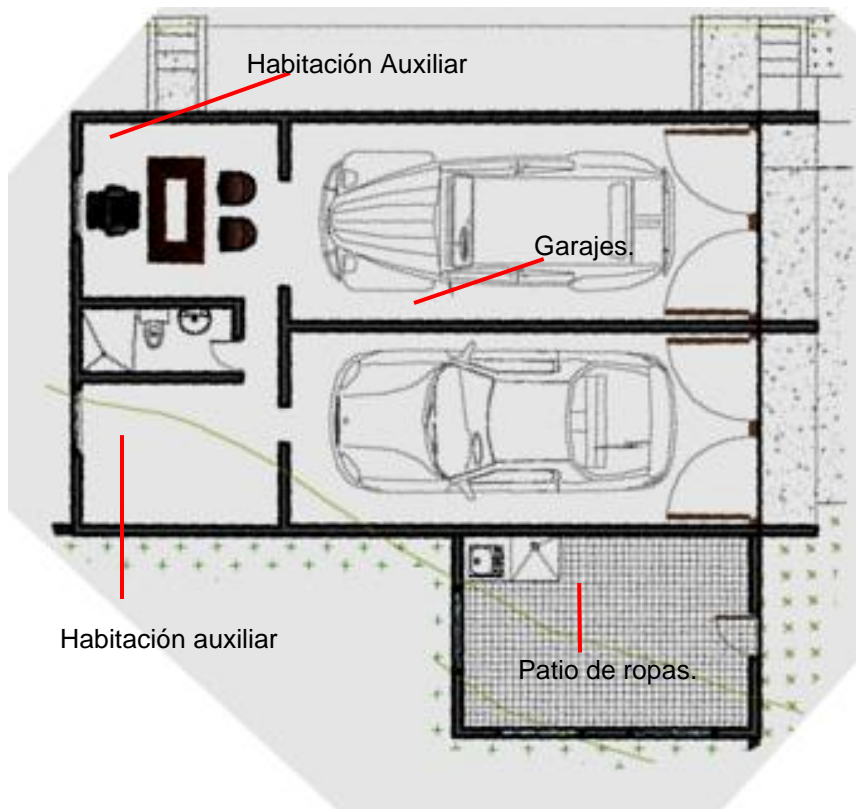

Plano 6. Fachada Principal Vivienda Arzobispal Sede Barrio la Francia.

Cubierta a 4 aguas en fibrocemento.

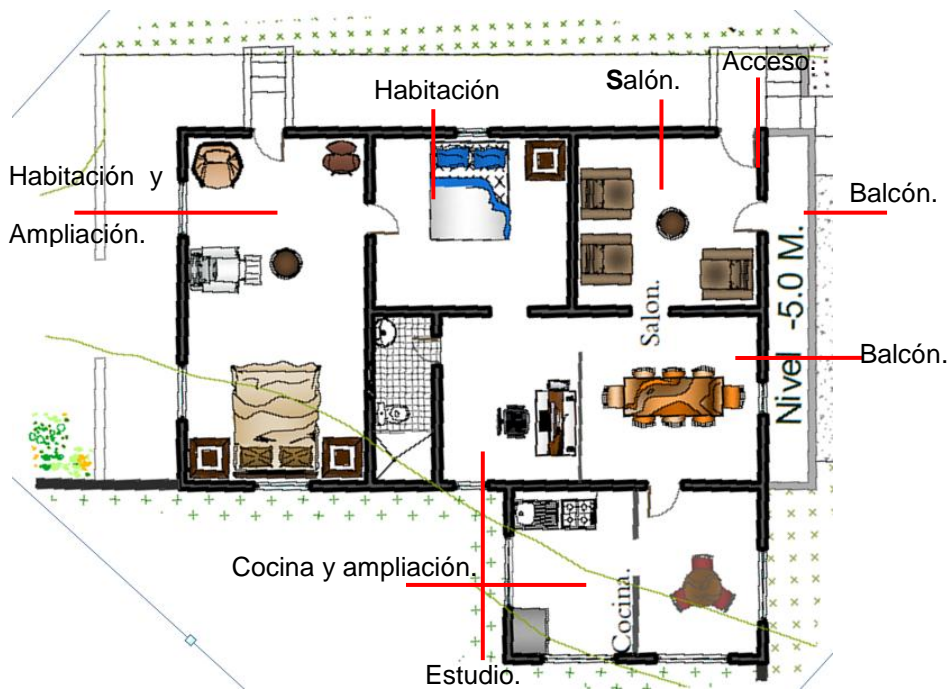
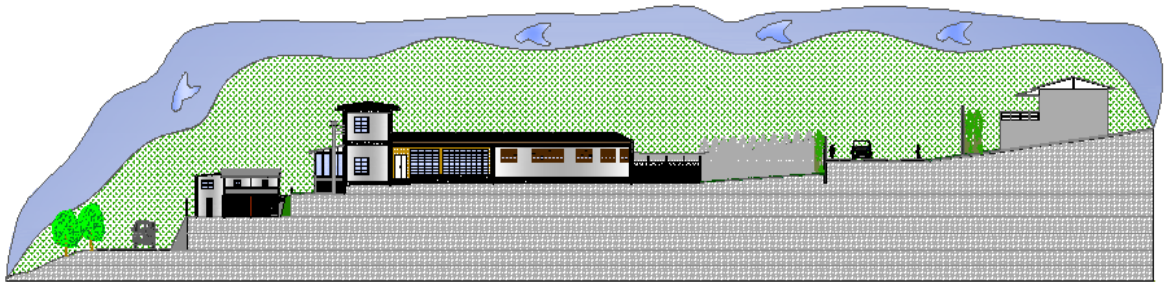

Imagen 66. Elementos que componen la Fachada principal de la vivienda.



Cubierta original estructura en cerchas tridimensionales, el material de la cubierta es fibrocemento.

Cubierta a un agua ampliación que deforma la vivienda actual cambiando su estructura y tipología.

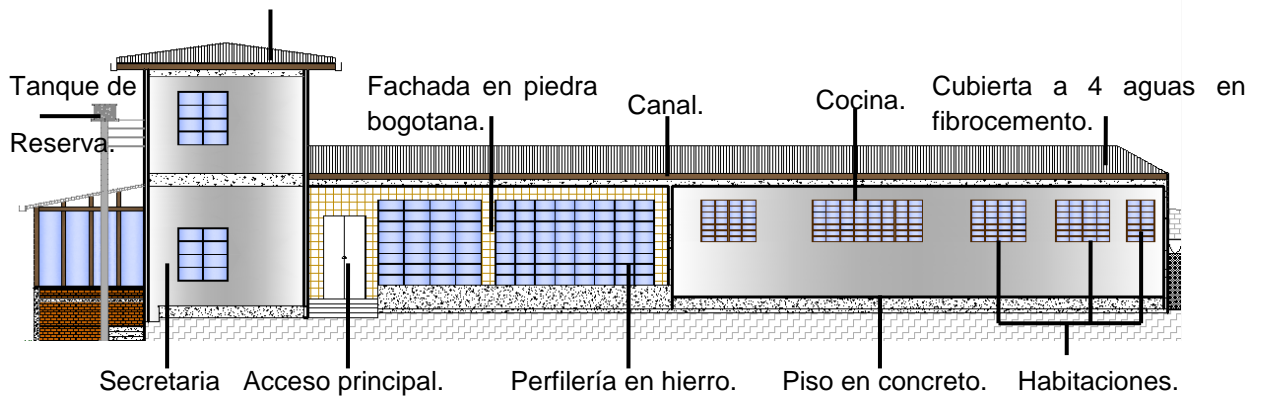
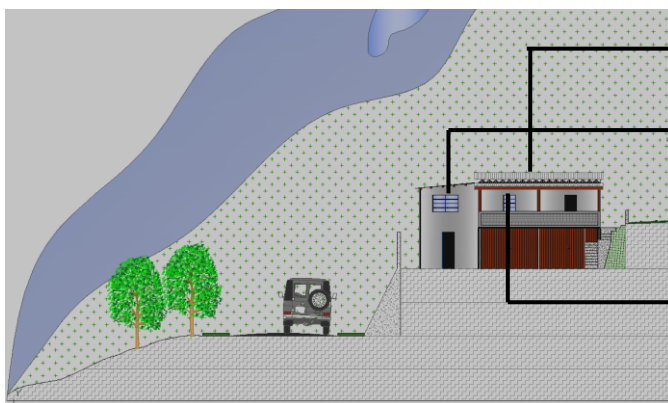
La carpintería de las ventanas es en hierro.

Imagen 67. Fachada principal vivienda complementaria.

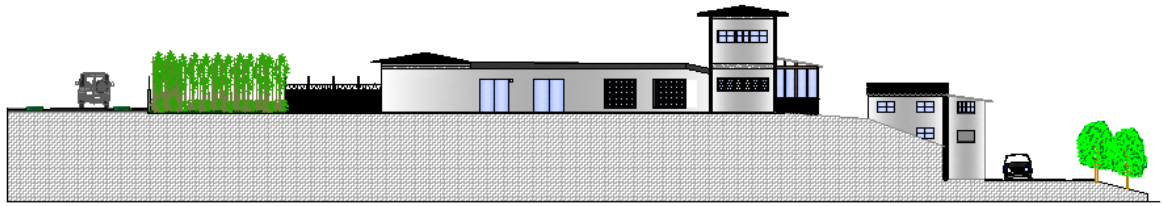

Plano 7. Fachada Posterior Vivienda Arzobispal Barrio la Francia.



Imagen 68. Fachada posterior. Vivienda Arzobispal Barrio la Francia.



Imagen 69. Fachada posterior vivienda complementaria.

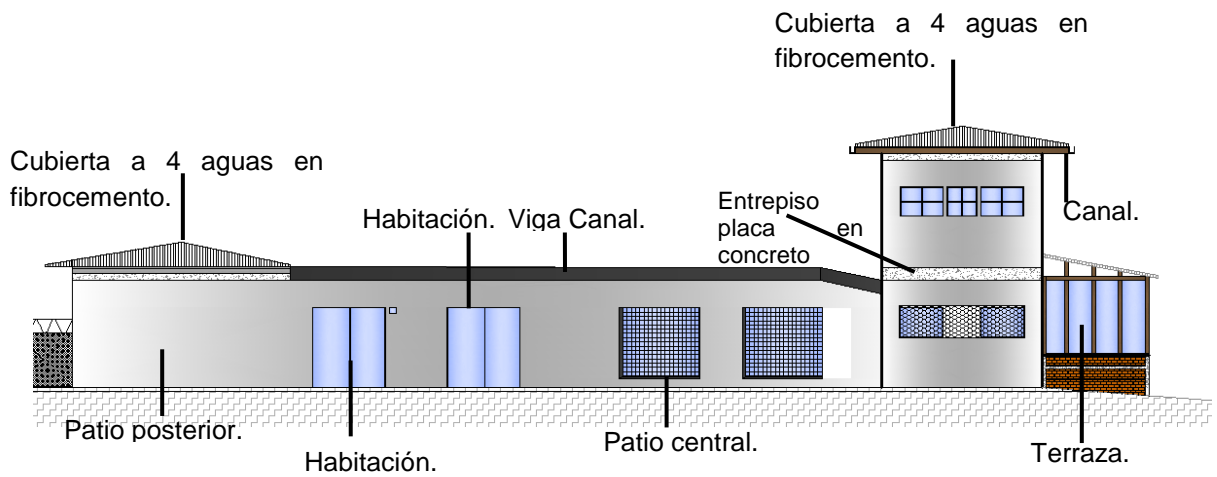

Plano 8. Fachada lateral izquierda. Vivienda Arzobispal Barrio la Francia.

Después de darle una mirada a la vivienda del señor arzobispo de Manizales, y su vivienda complementaria, la cual será objeto de estudio e intervención en este trabajo, le daremos una mirada a otras características del lugar mostrando posibilidades de intervenir en el lugar, criterios en los cuales nos vamos a basar para llevar a cabo la intervención, objetivos y retos que se deben llevar a cabo en el diseño de la vivienda complementaria.

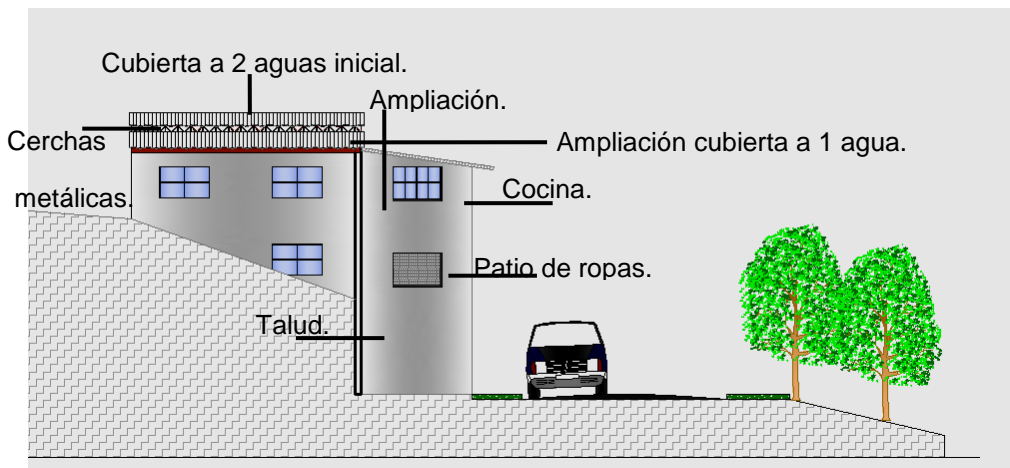
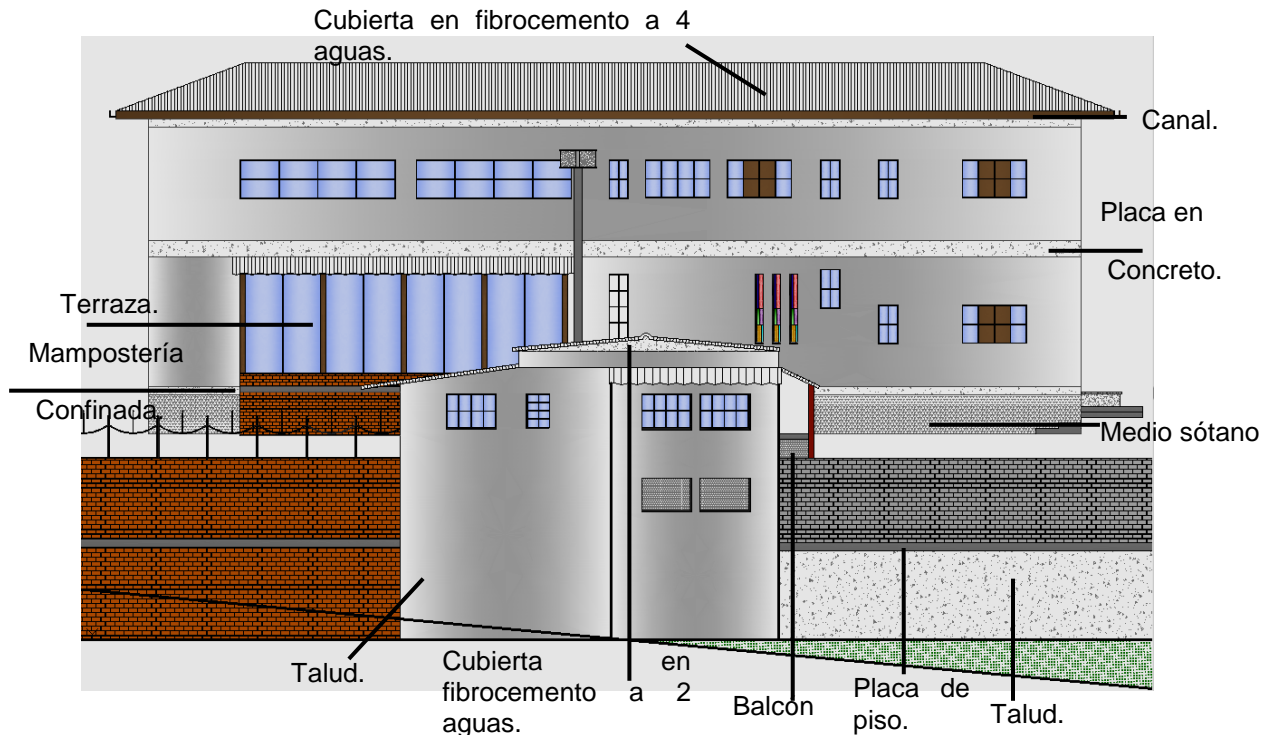
4. Necesidades Actuales de la vivienda Arzobispal Barrio la Francia, Monseñor Gonzalo Restrepo Restrepo.

Las necesidades de la arquidiócesis son muchas, cuando nos referimos a sus obligaciones sociales como las de la catequesis, reuniones clericales, oración, y la habitabilidad de sus dirigentes. Actualmente la Vivienda Arzobispal del barrio la Francia consta de espacios aptos de habitabilidad para la vida rutinaria del Excelentísimo Arzobispo de la ciudad de Manizales. La Vivienda tiene la capacidad para albergar un gran número de integrantes de la arquidiócesis, aunque este solo sea en cuestiones de dormir y comer, para realizar actividades en grupo se requiere un gran salón que la vivienda no posee; de igual manera vemos que en el barrio la Francia no hay espacios comunales tales como, grandes salones de reuniones y otras falencias espaciales que le hace imposible a la comunidad reunirse en algún lugar apto. Durante varios años las reuniones en la vivienda han sido incómodas desde el punto de vista espacial, ya que sus espacios comunes no permiten albergar un número de más de 7 a 10 personas

por espacio, haciendo incomodo reunirse con un gran número de los integrantes del clero. Además de esto la vivienda presenta la necesidad de ampliar sus zonas de parqueo, puesto que en el momento de una reunión los parqueaderos de la actual vivienda no son suficientes obligando a los invitados a parquear en lugares exteriores de la vivienda o en sitios no aptos para esta acción.

La actual vivienda arzobispal aunque posee un oratorio y una sacristía, es evidente cuando se estudia la vivienda que este espacio no marca ninguna jerarquía dentro de esta, se encuentra a un costado después del acceso y presenta las dimensiones de cualquiera de las habitaciones moduladas de la casa, convirtiéndola además en un espacio pequeño donde no caben más de 7 personas cómodamente sentadas.

En la vivienda habitan unas hermanas pertenecientes al clero y a la arquidiócesis, ellas deben habitar en un espacio independiente es decir en una estructura de vivienda independiente, que les permita desarrollar su vida espiritual a solas y en recogimiento. En consecuencia se debe plantear para ellas un espacio apropiado donde les permita residir cómodamente e independientes, espacios donde dormir, orar, Cocinar, trabajar en comunidad, y lugares privados para su retiro espiritual con Dios cuando ellas lo necesiten.

En conclusión la actual Vivienda Arzobispal requiere una ampliación desde todos los anteriores puntos expuestos, que además permita a las hermanas habitar en un espacio propio donde ellas se identifiquen con su vida de entrega al clero. No debemos olvidar que esta estructura anexa o ampliación debe abarcar las necesidades para las reuniones de la arquidiócesis permitiendo abrir un espacio para esta institución y la comunidad del barrio la Francia, contener los espacios apropiados para orar en comunidad y orar individualmente o entre pocos, espacios para reuniones donde se ofrezca algún tipo de alimento y donde los invitados puedan degustar estos sin ninguna preocupación espacial, todos estos espacios vienen acompañados de sus respectivas zonas húmedas. Las zonas verdes deben estar en concordancia con las actuales permitiendo la adaptación del proyecto al lugar.

Las zonas de parqueos deben ocupar un lugar especial en el trazado del nuevo diseño, puesto que deben descongestionar y solucionar el problema actual para parqueos, deben ser fluidos de fácil acceso y no deben interrumpir el funcionamiento adecuado del lugar, es decir que en el momento que los parqueaderos se estén usando uno u otro invitado pueda salir o acceder libremente.

La nueva ampliación de la vivienda arzobispal debe ser un espacio abierto a la comunidad, a la oración y al culto, a la integración de la arquidiócesis de la mano de su Excelentísimo Arzobispo Gonzalo Restrepo Restrepo, donde las carencias en los espacios ya mencionados le permitan a la vivienda arzobispal del barrio la Francia albergar a su comunidad cuando esta lo necesite, y a las hermanas

proporcionarles una vivienda independiente que abastezca todas sus necesidades.

5. Proyecto Arquitectónico:

5.1. Analisis del entorno y del lote



Imagen 70. Lugar de intervención.

Actualmente la vivienda complementaria se encuentra muy afectada por el paso de los años y la falta de mantenimiento, en cuanto a su lote tiene un área de unos 741.9732 M², su acceso por la carrera 18 y contigua a la vivienda arzobispal y la de mayor jerarquía del lote.

Esta vivienda debe complementar los espacios de la actual sede de vivienda arzobispal, ya que actualmente los requerimientos de espacio en cuanto a las actividades del Arzobispo y su arquidiócesis así lo requiere.



Imagen 71. Proporción.



Imagen 72. Geometría del lugar.

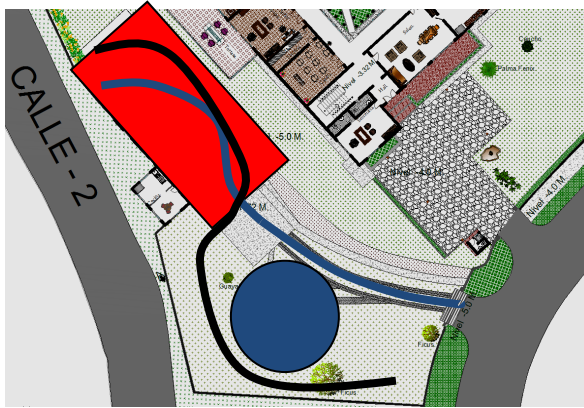

Imagen 73. Ejes Principales.

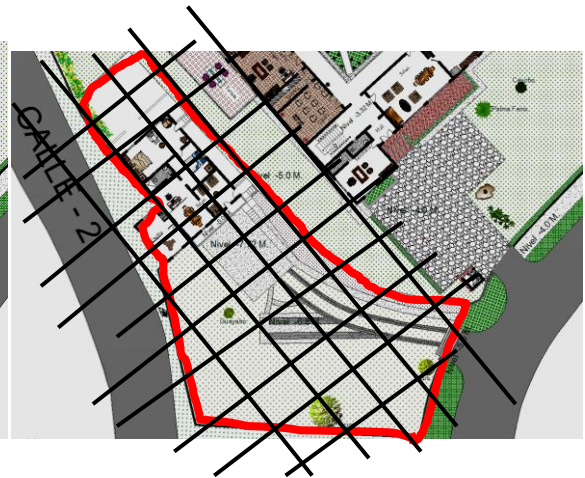

Imagen 74. Radios.

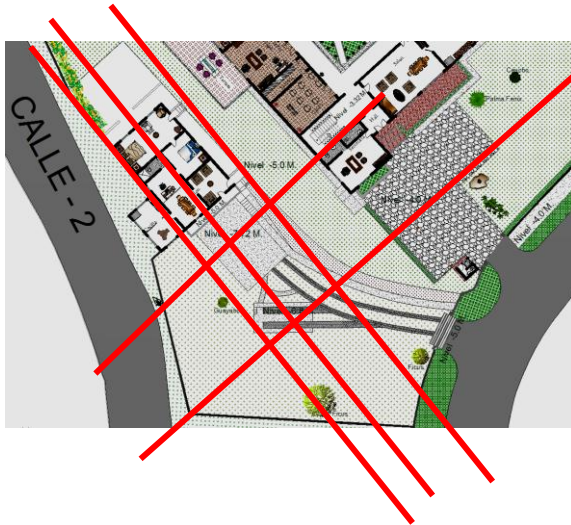

Imagen 75. Visuales.

La importancia de las formas del lugar de intervención su exploración y diversidad de posibilidades nos conduce por un aprendizaje del sector y pilares para los conceptos de diseño. Todo esto se complementa con las características paisajísticas del entorno inmediato.

Mediante el estudio y los trabajos de campo realizados en el lugar de intervención y después de haber realizado el levantamiento requerido, es posible identificar los problemas de la vivienda además de las cualidades del lugar, las posiciones geográficas de asoleación y ventilación y demás ya analizadas, aun así para tomar determinaciones decisivas para una intervención arquitectónica del lugar es necesario conocer el estado actual de la vivienda, tanto sus interiores como exteriores, sus materiales y el estado de esta además de las necesidades espaciales actuales de esta comunidad religiosa.

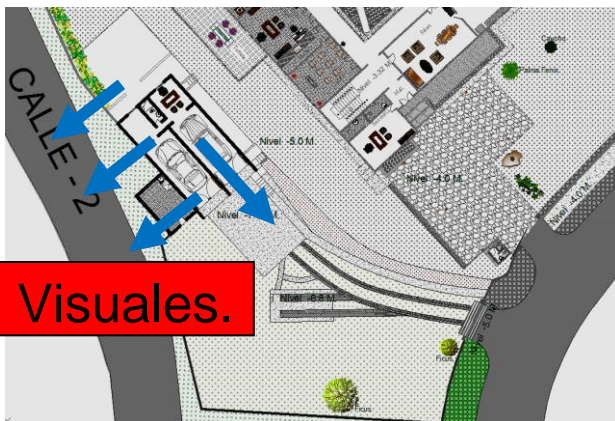

Fotografía 26. Fachada principal.

Fotografía 27. Jardín y fachadas.

El jardín nos muestra una cara amable del lote con un color que embellece las construcciones, además de presentarse como un parámetro interesante de diseño que debe incluirse. Algunas cosas no tan buenas como el lavadero de carros deben desaparecer de su posición, sin tener que desaparecer el uso.



El estado actual de la fachada posterior va en detrimento con la estética del lugar, la ampliación no le favorece obstruyendo el paso peatonal, además de ser vulnerable al deterioro.

Las cubiertas tienen problemas en los empates, generando problemas formales.

Fotografía 28. Fachada posterior.



Fotografía 29. Imágenes Primera planta. Fotografía 30. Interior primera planta.

Garaje; estado actual, los acabados de los muros no están presentes, el bloque de concreto esta a la vista, igual ocurre con los pisos de la vivienda, las humedades y el deterioro evidente están presentes en todo el espacio.



Fotografía 31. Patio de ropas.

El patio de ropa actual es usado como bodega o vestier para los empleados de jardineria, los pisos estan sin acabar y las patologias tales como humedades, musgos y plantas presentes en todo el espacio.



Tejas fibrocemento.

Cerchas en hierro.

Vigas en concreto.

Se encuentra deteriorada, la estructura de concreto esta quebrantada en algunos sectores y la ventilación es inadecuada

Fotografía 32. Estado actual de la cubierta.



Estructura de piso en madera.

Piso en madera.

En el primer nivel no encontramos un cielo raso, el entrepiso esta a la vista, además de no estar a una altura adecuada para realizar un cielo raso adecuado para este nivel.

Fotografía 33. Cielo raso y entrepiso.

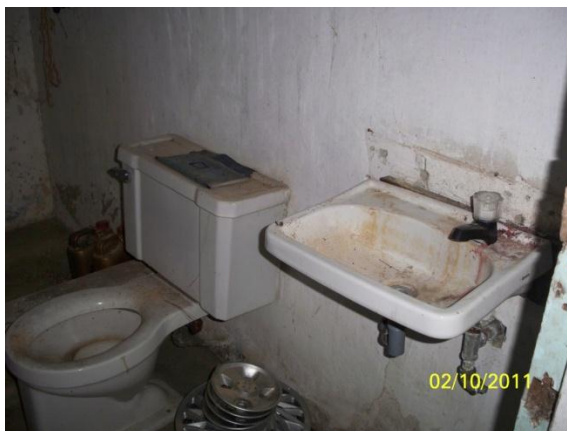

Fotografía 34. Baño primera planta.



Fotografía 35. Habitación primera planta.

Estado de los baños y habitaciones del primer nivel. La falta de impermeabilización de los muros de la vivienda, hacen posible que las humedades se apoderen de las paredes, el paso del tiempo ha convertido a la vivienda en una bodega de polvo y objetos que no sirven.



El acceso principal se encuentra ubicado en el nivel superior, para ingresar al nivel superior debemos salir de la casa, ya que no hay una comunicación interna entre los dos niveles que la articule como una vivienda.

Fotografía 36. Acceso a la vivienda.



Fotografía 37. Salón principal.

El salón principal esta contiguo al acceso y en aparente buen estado, el piso es en tablilla de madera, los muros son en bahareque en esta parte de la casa.



Fotografía 38. Cocina.

La cocina se encuentra en una de las ampliaciones, vemos una división de madera muy artesanal, los acabados no son aptos para esta porque la asepsia no es la adecuada, la iluminación es adecuada.



Las ampliaciones de la vivienda no le favorecen, puesto que los materiales y acabados que se usan para estos rompen con la estética de la casa, haciéndola un lugar no apto psicológicamente para ser habitado, es decir que no es sano mentalmente.

Fotografía 39. Segunda ampliación.



Fotografía 40. Levantamiento digital tridimensional, perspectiva 1.



Fotografía 41. Levantamiento digital tridimensional, perspectiva 2.



Fotografía 42. Levantamiento digital tridimensional, perspectiva 3.

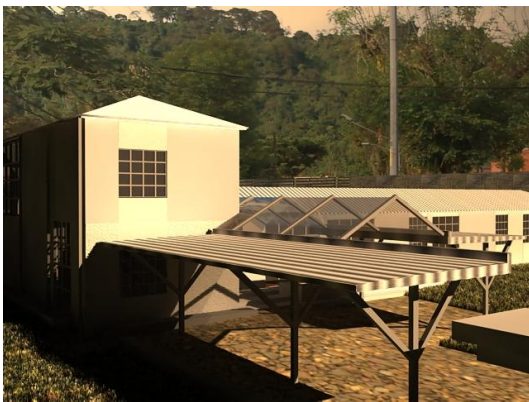

Fotografía 43. Levantamiento digital tridimensional, perspectiva 4.



Fotografía 44. Levantamiento digital tridimensional, perspectiva 5.



Fotografía 45. Levantamiento digital tridimensional, perspectiva 6.

5.2. Proyecto Arquitectónico:

El Proyecto arquitectónico surge de la necesidad del cliente, en este caso el excelentísimo Arzobispo de Manizales. Puesto que ya hemos dado evidencia de las falencias y necesidades espaciales de la actual sede, el problema arquitectónico y las necesidades laborales y administrativas de la arquidiócesis obliga a la vivienda a tener diferentes espacios entre los que se encuentran un salón de reuniones, diferentes espacios de recibimiento, espacios para vivienda en el segundo nivel que permita habitar cómodamente a las hermanas encargadas de las labores administrativas de la arquidiócesis y que acompañan al señor arzobispo en estas diariamente. Además de un complemento de parqueaderos que genere la posibilidad de parquear varios automóviles para las reuniones con los integrantes de la arquidiócesis.

La conexión con la vivienda principal debe ser discreta, directa y corta puesto que esta se encuentra a pocos metros de la nueva ampliación, lo cual lleva a decidir como parámetro de conexión una con estas características.

El salón de reuniones se encuentra en el primer nivel, posee sus respectivas zonas húmedas y todos los espacios necesarios para que funcione correctamente la planta arquitectónica y sus espacios. Las circulaciones verticales debe incluir un montacargas, esto se debe a las características de movilidad de la población o los habitantes de la vivienda arzobispal, puesto que ellos presentan en algunas ocasiones problemas para bajar o subir escaleras.

La vivienda en el segundo piso debe albergar a 3 hermanas dedicadas a la vida espiritual y a las labores administrativas y de acompañamiento del Excelentísimo Arzobispo de la ciudad de Manizales; estos espacios deben contener lugares como la cocina, el comedor los baños y todas aquellas características espaciales necesarias para una vivienda que supla las necesidades de las hermanas.



Imagen 76. Ampliación Vivienda Arzobispal Planta Nivel -7,72 m.



Imagen 77. Fragmento Planta Principal.

Esta planta alberga el salón de reuniones los baños requeridos para esta zona, un cafetín, una bodega de mesas y sillas, y un lugar de estancia o Hall.

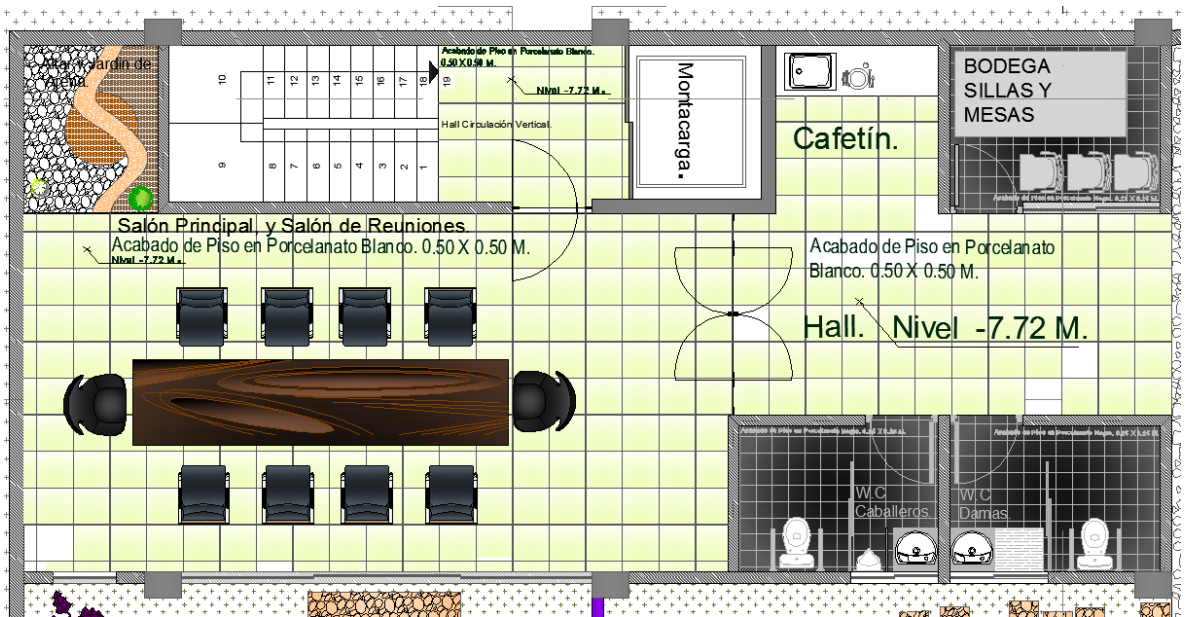

Imagen 78. Parqueaderos.

16 parqueaderos distribuidos en el área verde del lote, estos parqueaderos son una premisa para el cliente puesto que en la vivienda actual se presenta un gran problema cuando se necesitan más de 5 parqueaderos, en la intervención realizada se tienen en cuenta estos parqueaderos, ofreciendo una fluidez adecuada y descongestionando el lugar cuando se presentan estas situaciones.



Imagen 79. Planta nivel -7.72 especificaciones técnicas.



Imagen 80. Planta nivel -4.70, Vivienda Para las hermanas.

La segunda planta, en este caso la planta nivel -4.70, alberga la vivienda para las hermanas, incluyendo en ella un espacio crucial para la nueva ampliación el cual se representa por medio de la conexión de los dos volúmenes generando un puente que va desde el nivel -4.70 m. al nivel -3.32 m.; este elemento permite la comunicación y la fluidez de las circulaciones sin interrumpir con las actividades de las demás personas que habitan la vivienda. Las habitaciones se enfocan hacia el atardecer para mantener calientes las habitaciones en la noche. La zona social está abierta al paisaje y se cierra a la carrera que es la vía principal. Las zonas húmedas se generan de forma lineal para permitir el adecuado funcionamiento del edificio. Las terrazas permiten retirarse y estar solo además de proporcionar sol directo y una gran alternativa para el esparcimiento.

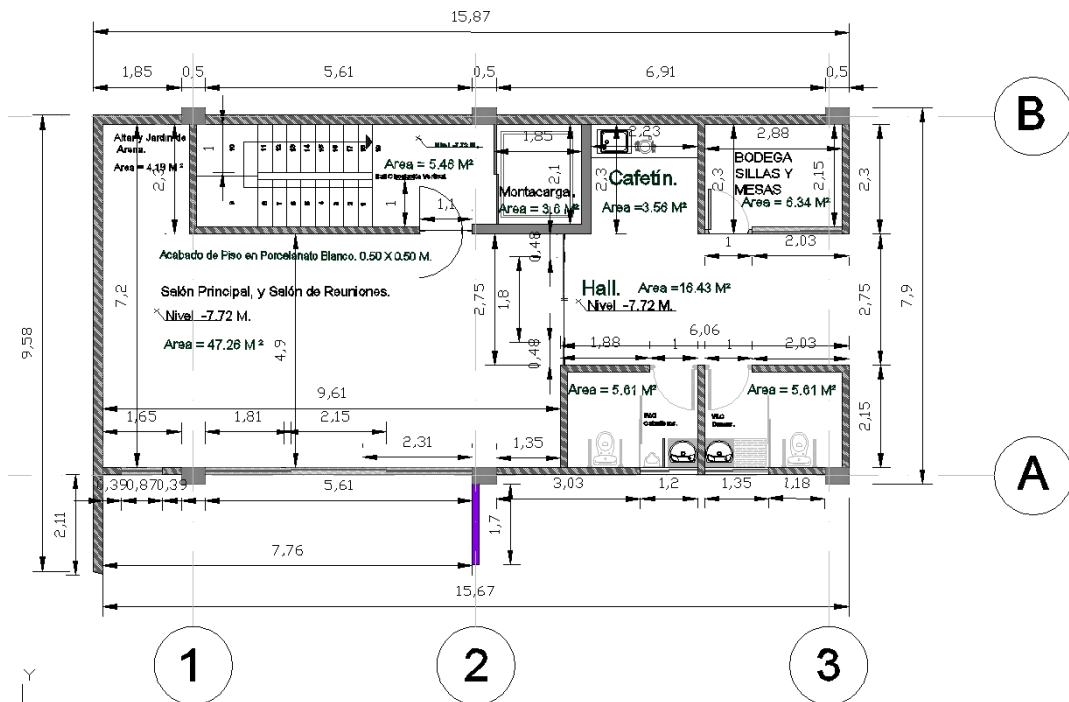

Imagen 81. Planta nivel -4.70 m. Especificaciones Técnicas.

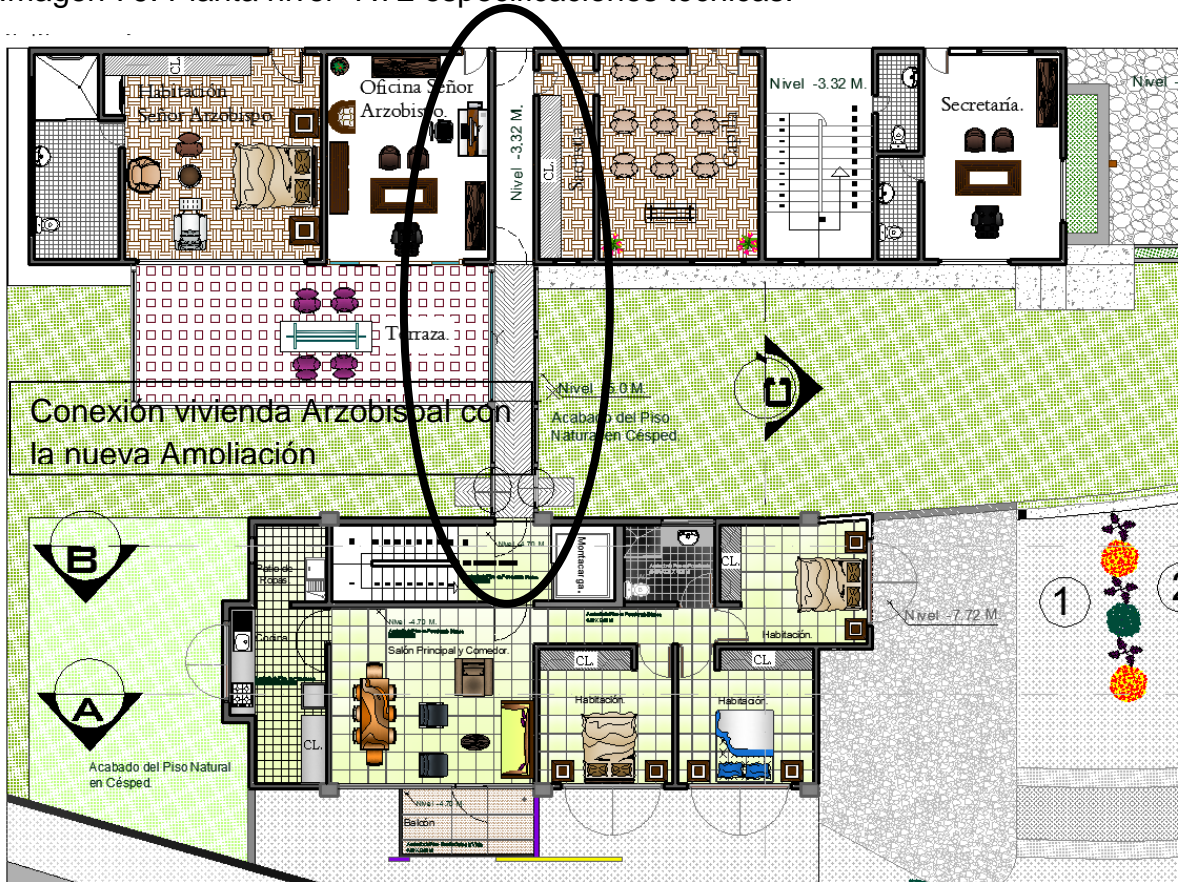

Imagen 82. Planta de cubiertas.

Una cubierta a dos aguas invertidas, en concreto, la cual recolecta el agua lluvia para el uso de la vivienda especialmente en los sanitarios y algunos lugares puntuales para realizar labores de mantenimiento.

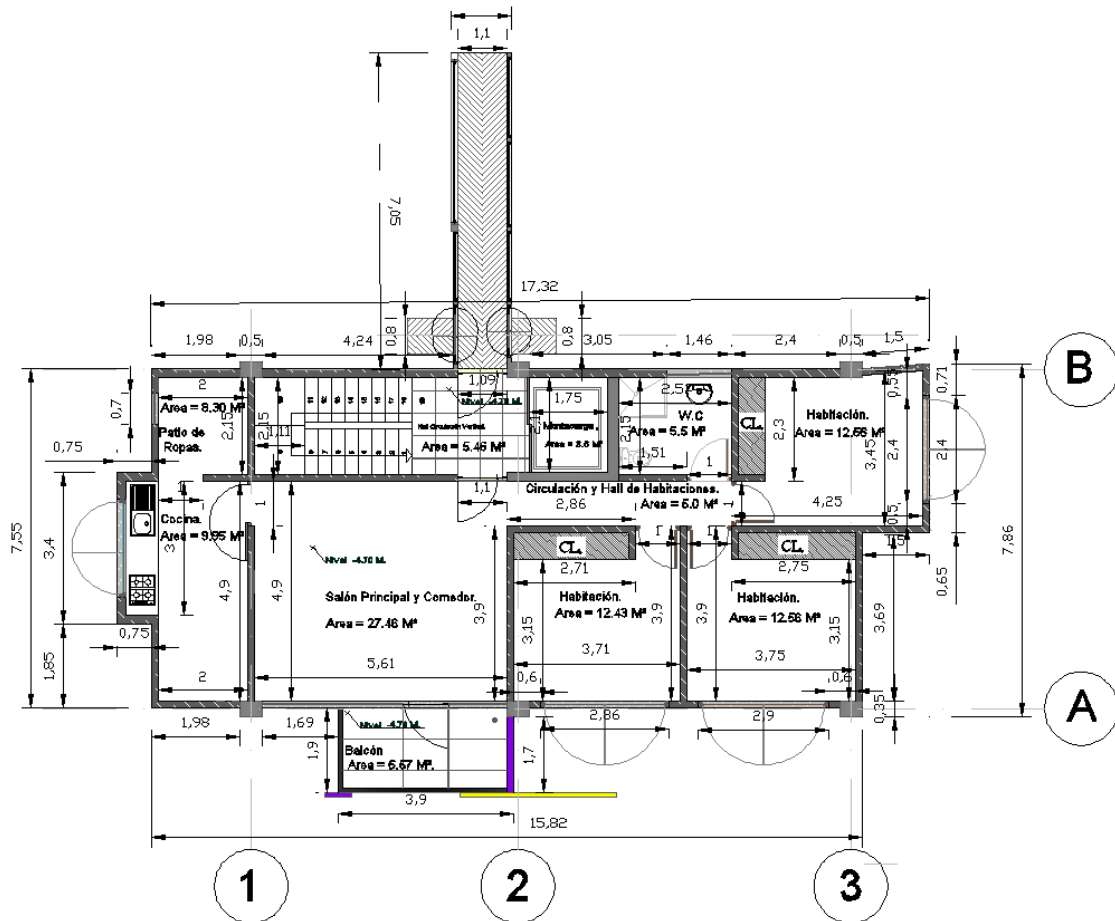

Imagen 83. Corte Longitudinal A-A'.

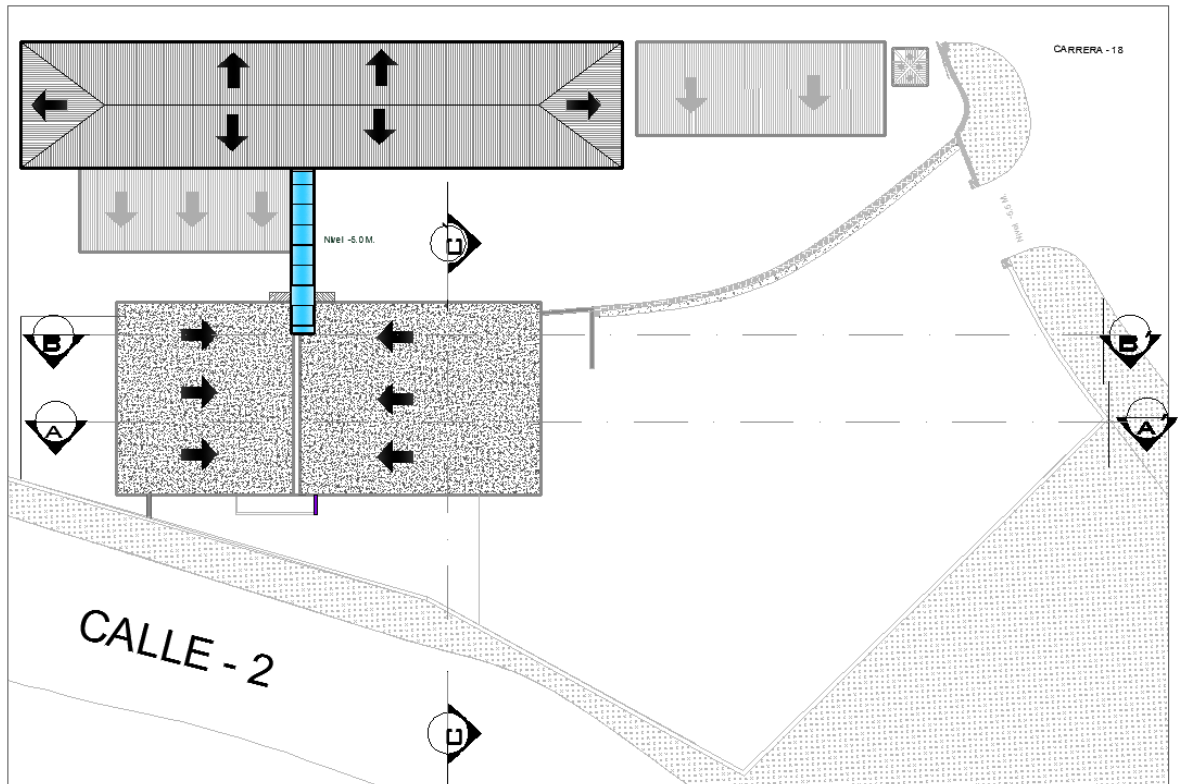

Imagen 84. Corte Longitudinal A-A'.

Los cortes evidencian la composición espacial de la ampliación, en estos se puede observar con detalle los componentes estructurales y de acabados de la vivienda desde la cimentación hasta los acabados de la cubierta.

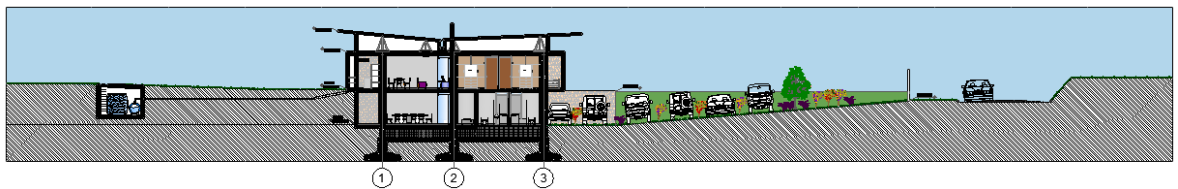

Imagen 85. Corte Longitudinal B-B'.

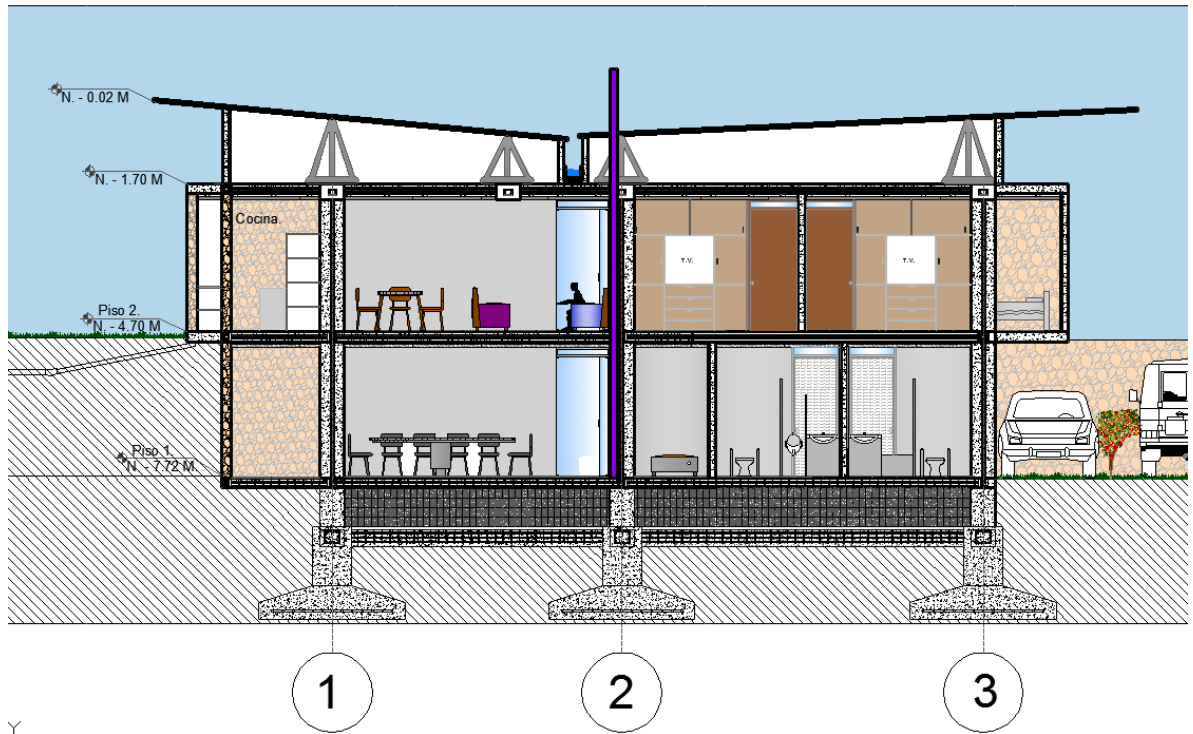
Las circulaciones verticales y el espacio para el montacargas son detalles cruciales para el funcionamiento de la vivienda, puesto que ellos comunican los dos niveles y sirven como distribuidores espaciales.



Imagen 86. Fachada Lateral Izquierda

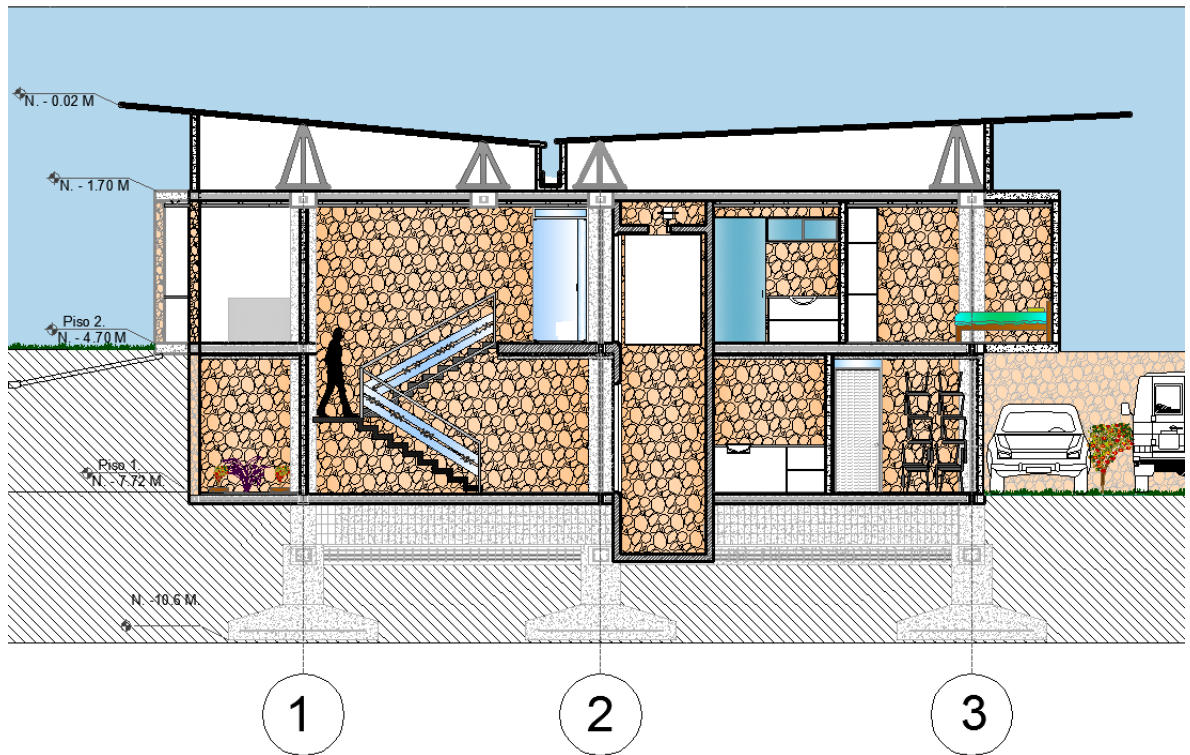

Imagen 87. Fachada Lateral izquierda, detalle.

La estructura se muestra con el propósito de representarla y destacarla además para aportar diferentes colores y otra textura a la fachada, la perfilería en Lamina y el vidrio nos aportan unos materiales comunes fáciles de trabajar y de instalar además de económicos, la cubierta a dos aguas aporta líneas y planos inclinados permitiendo salir de la monotonía de las cubiertas comunes, además de tener el propósito de recolección de agua.

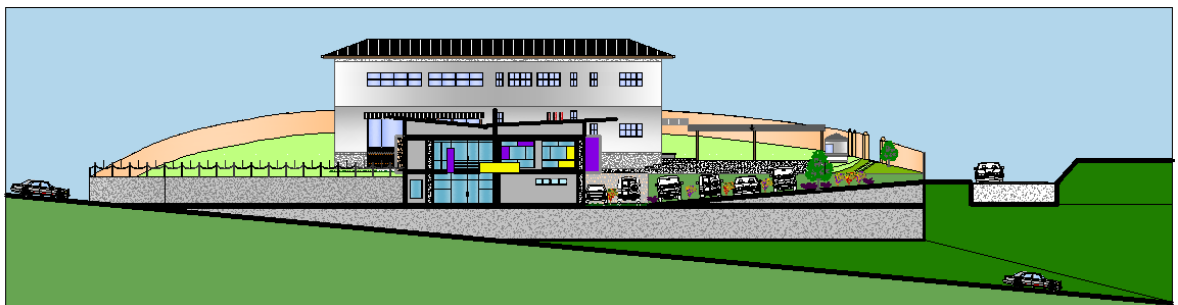

Imagen 88. Fachada Frontal.

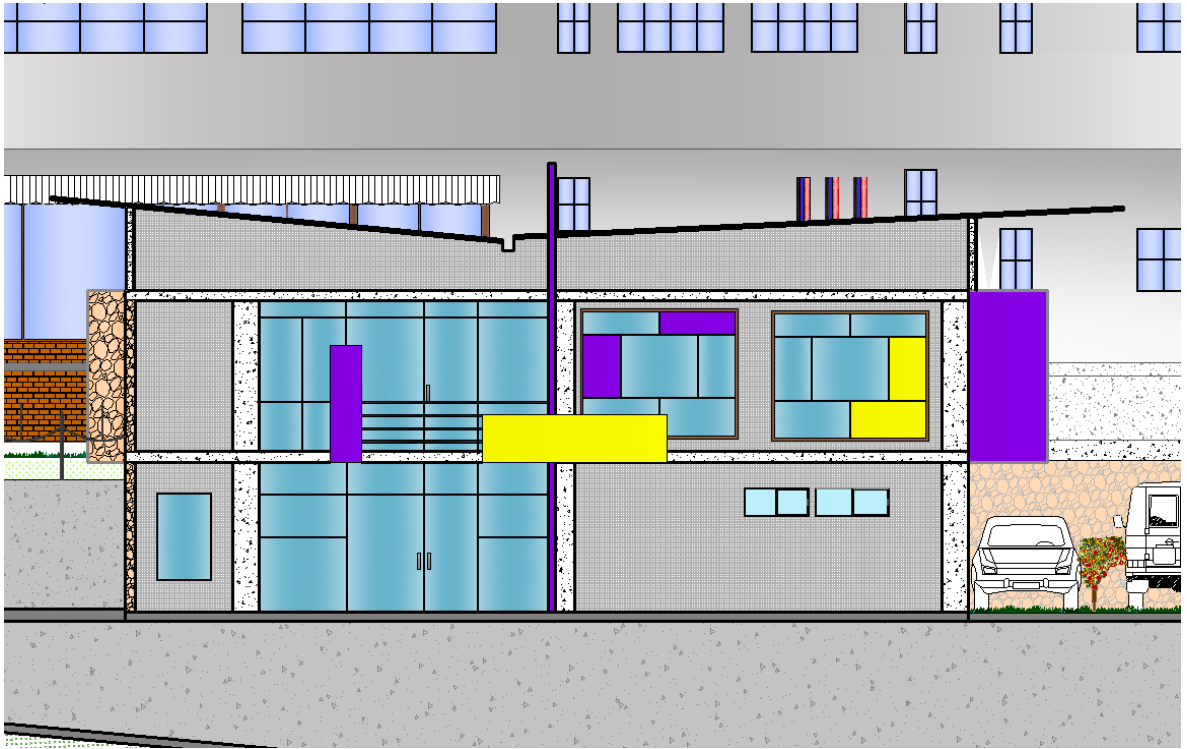

Imagen 89. Corte Transversal C-C'

En la fachada observamos como esta en su nivel superior se cierra proporcionando la privacidad requerida para una vivienda de carácter religioso además de aportar una cierta mística y curiosidad por los espacios que allí se desarrollan. En el corte tanto como en la fachada la conexión se evidencia por medio de un puente en acero concreto y vidrio que permite la fácil comunicación entre los dos volúmenes. La estructura de cubierta está presente por medio de unas columnas y rematando en unas cerchas tridimensionales para sostenerla

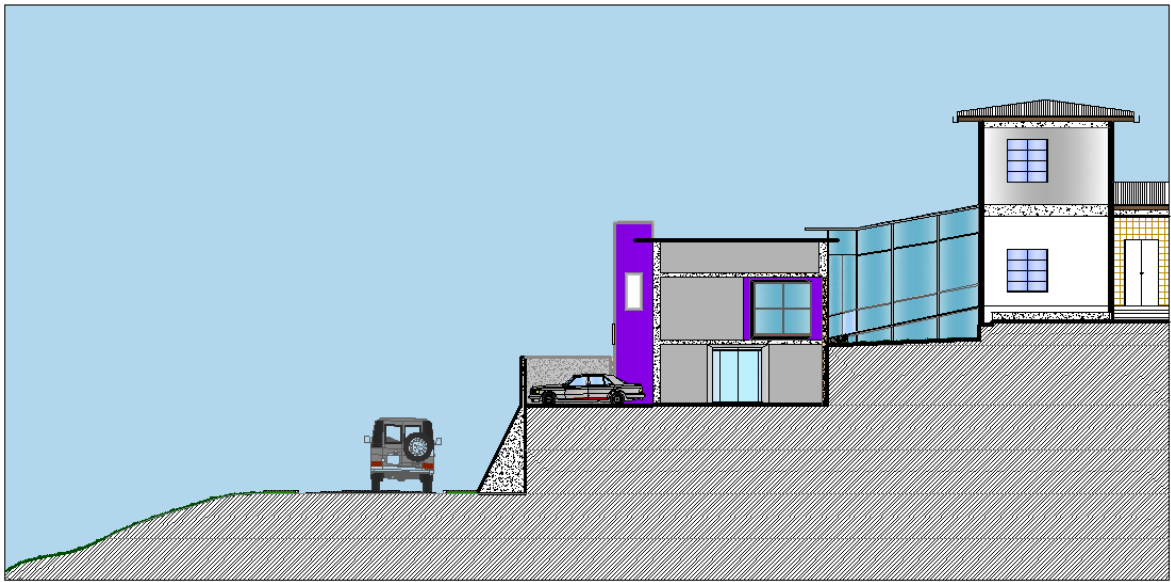
adecuadamente los detalles de cielo raso pisos y cimentación están presentes en los dibujos para un mejor entendimiento del espacio y el proyecto.

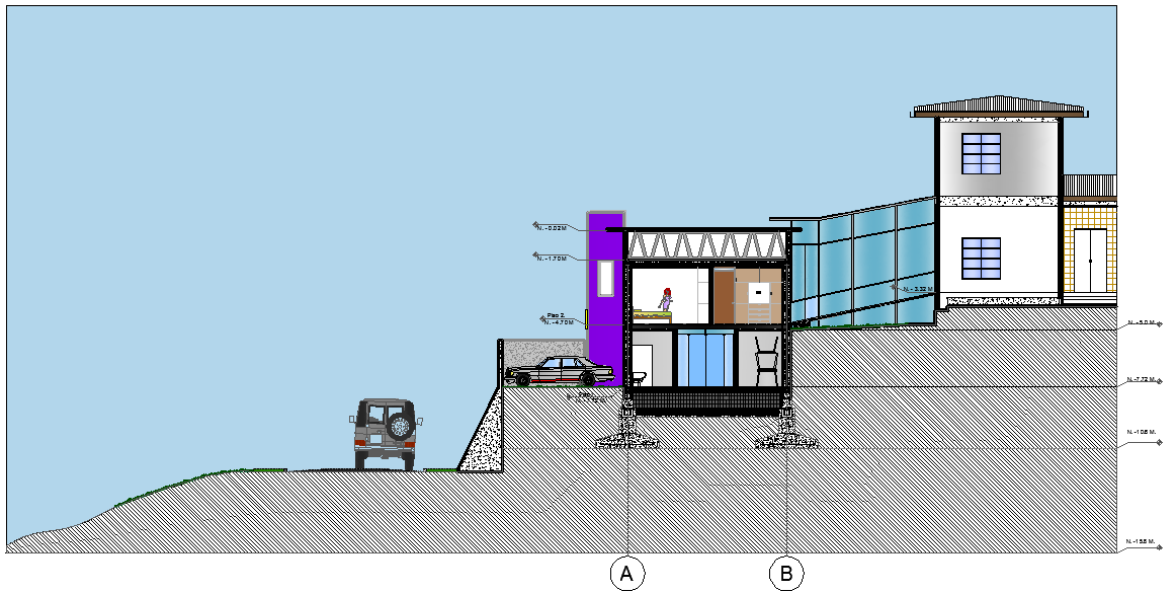

Imagen 90. Fachada posterior.



Imagen 91. Fachada Lateral Derecha.

Estas fachadas muestran como el volumen se acomoda en el lugar generando en estas solo la mitad a la vista puesto que la otra se encuentra contra el talud, aun así el muro de piedra se encuentra en el primer y el segundo nivel de la vivienda, además de proporcionarle un color y una textura diferente al volumen. La sencillez de las fachadas representan la sencillez de la vida espiritual.

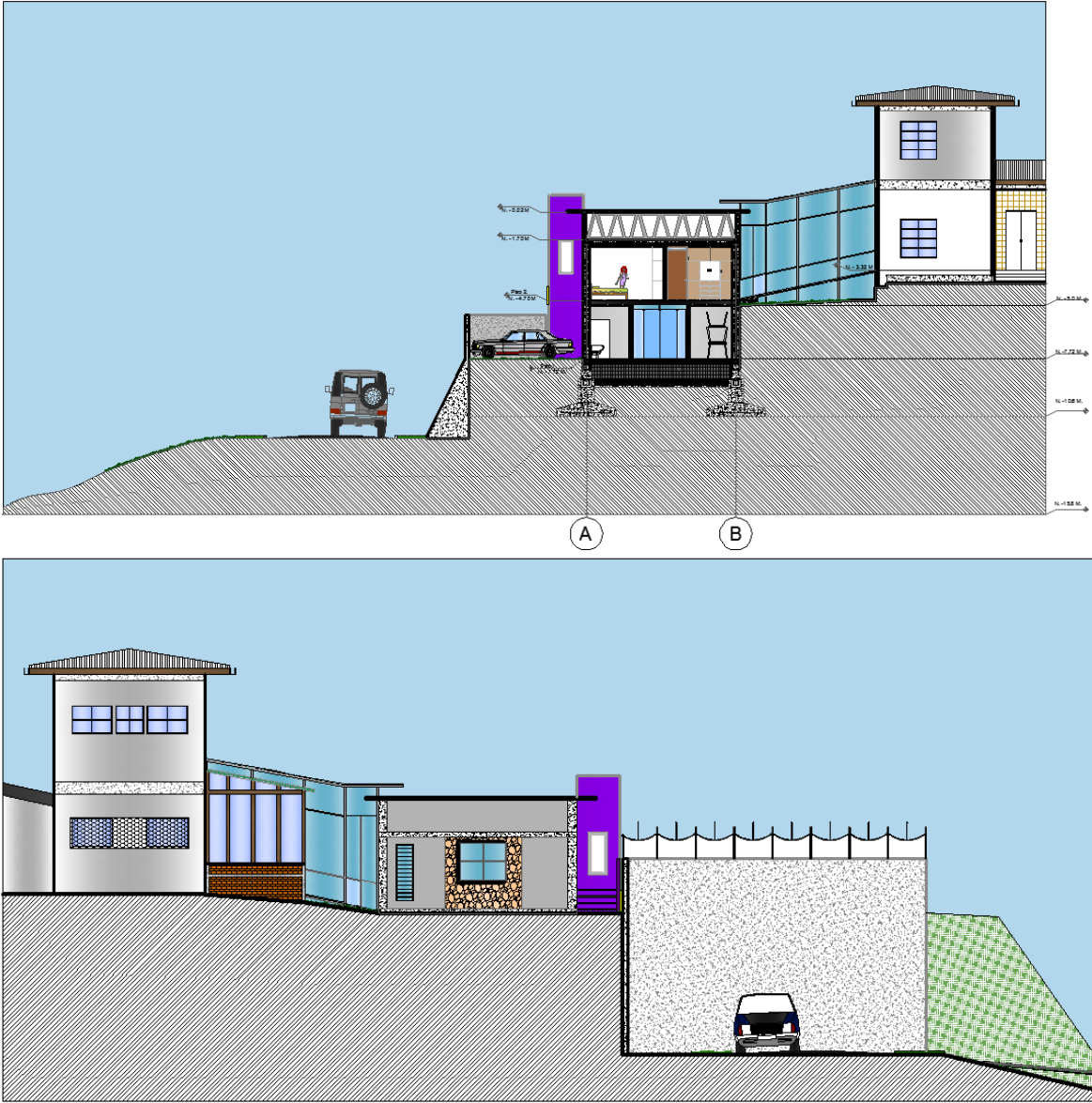

Imagen 92. Corte longitudinal B-B'

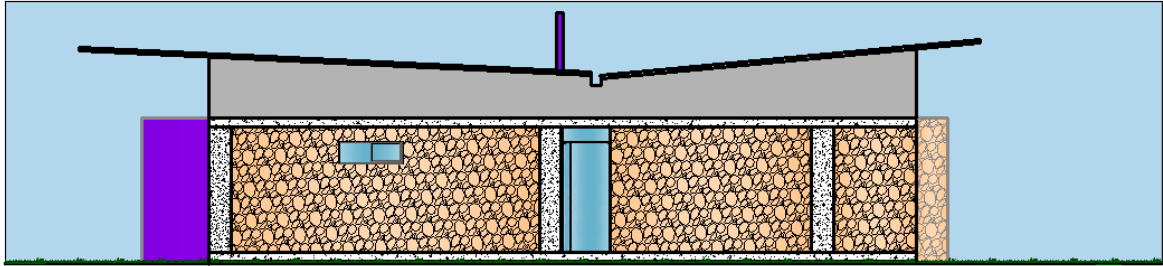
Para la recolección de aguas lluvias y el uso de esta para la vivienda en el caso sanitario, se ha localizado un tanque de abastecimiento de esta con un filtro donde se almacena el agua recogida además de servir como reserva de agua puesto que los tanques de reserva de la vivienda se ubican en este lugar.

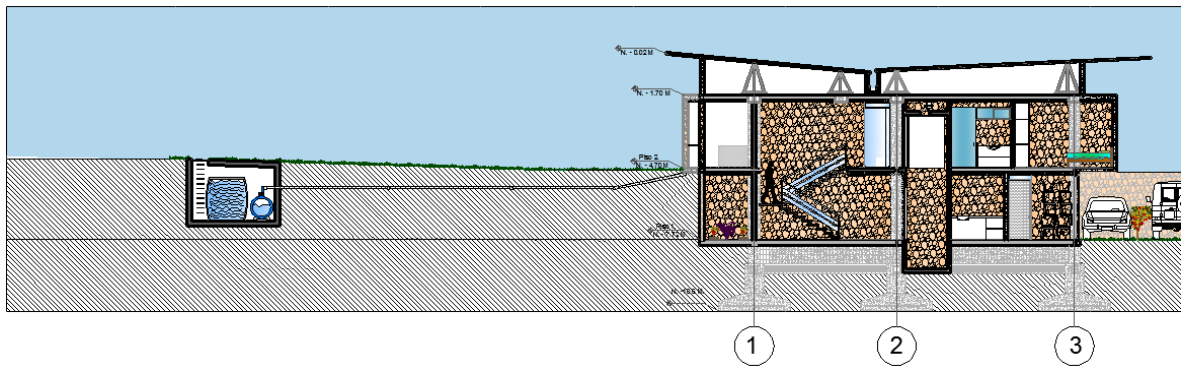

Imagen 93. Tanque de almacenamiento y abastecimiento de agua y filtro para el agua lluvia.

Detalles estructurales:



Imagen 94. Detalle estructural de zapata.

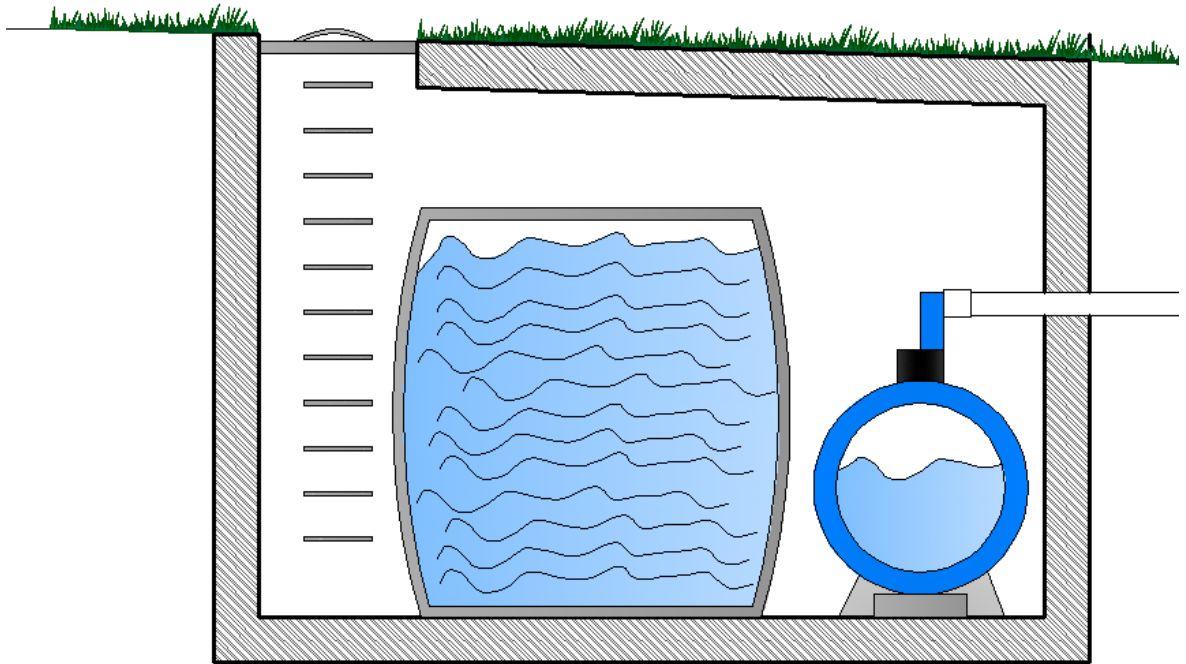

Imagen 95. Detalle recolector de agua.

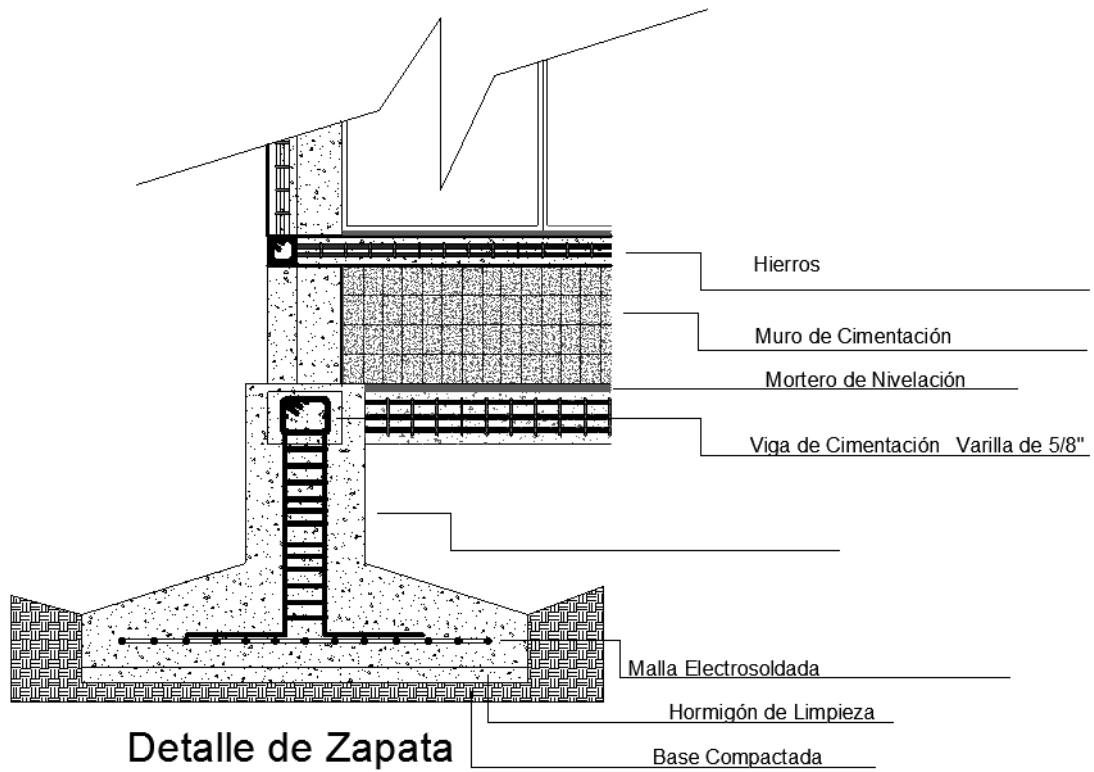

Imagen 96. Detalle constructivo de fachada.

Relación de los Espacios Analizados con los contenidos en la propuesta arquitectónica.

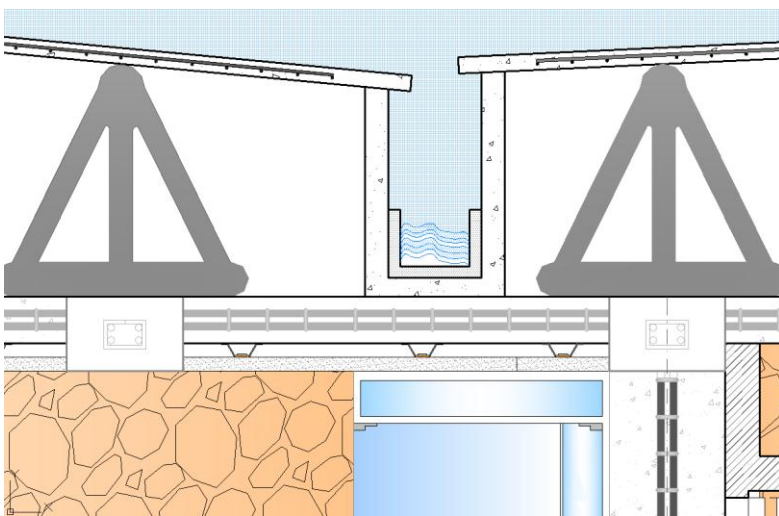
Es importante conocer la conformación de los espacios religiosos en la sociedad y en la evolución de esta, para llevar a cabo una intervención exitosa cuando vallamos a realizar algún diseño arquitectónico. Por medio de la exploración espacial a manera de análisis de los espacios religiosos estudiados y mencionados durante el recorrido del trabajo podemos llegar a conclusiones espaciales las cuales relacionan la propuesta Arquitectónica espacialmente con los edificios analizados.



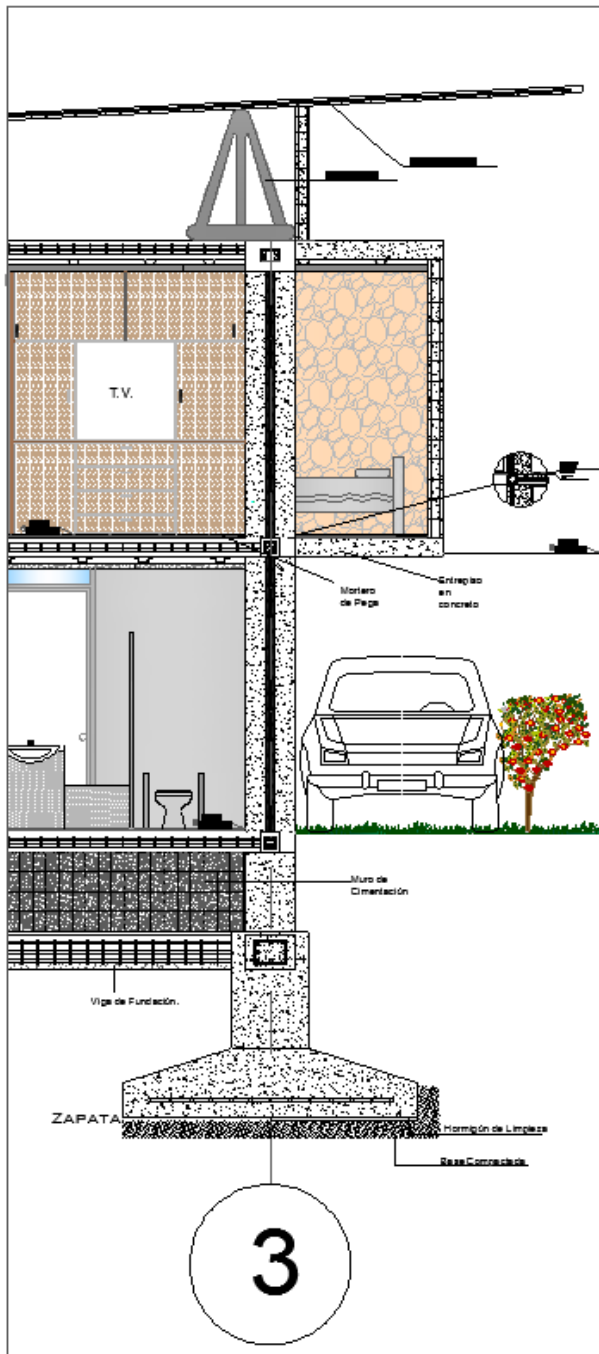
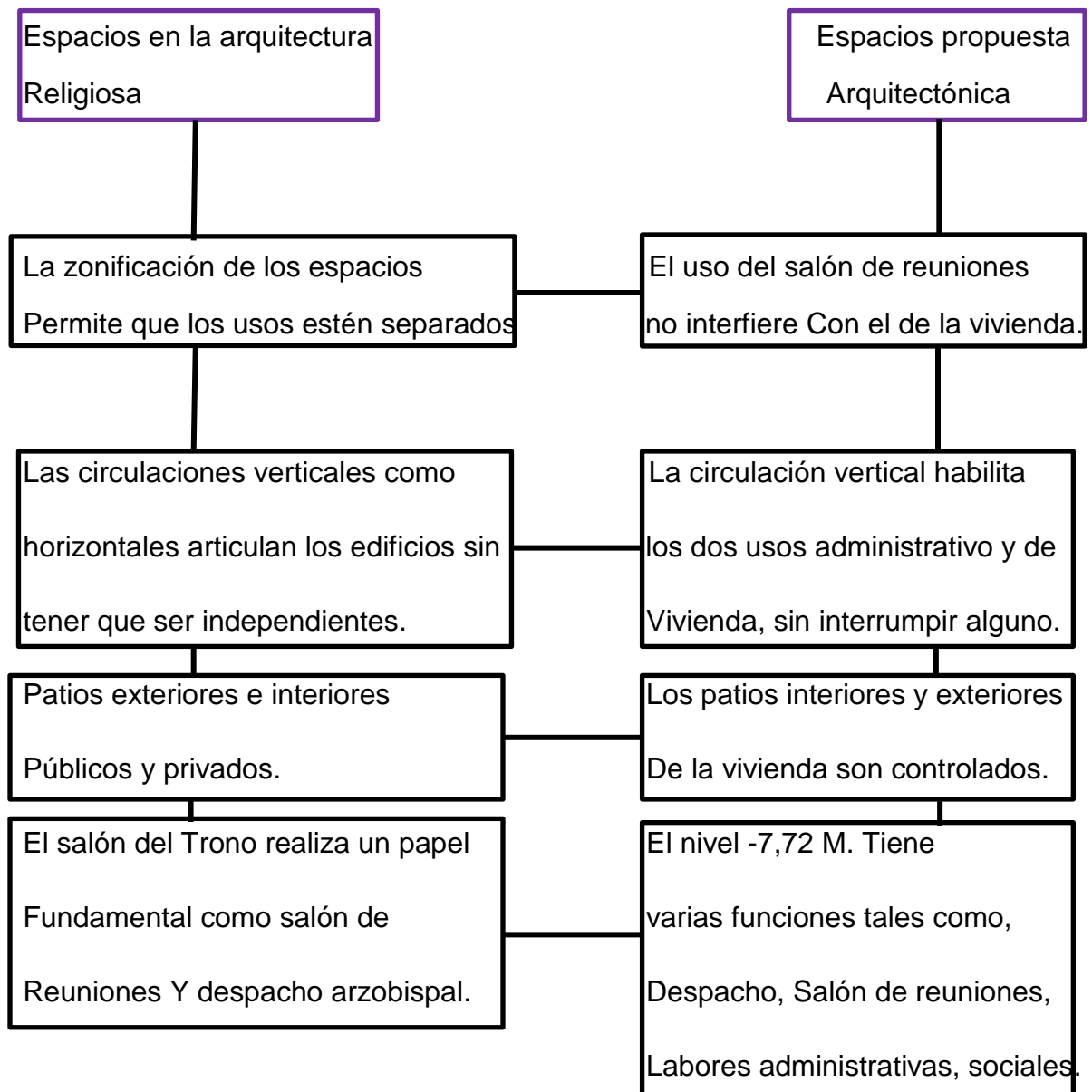

6. Conclusiones:

- La religión Católica, es una cultura por así decirlo, muy amplia, compleja, y sobre todo con un gran poder en la sociedad mundial actual, aun así es milenaria, llena de riquezas arquitectónicas artísticas, que narran la vida contemporánea del ser humano. La riqueza espacial es representada por medio de las obras arquitectónicas, y el arte. En nuestro caso encontramos una riqueza espacial y arquitectónica enorme además de reconocer esta como una gran herencia que le ha hecho la religión Católica por medio de la arquitectura a la humanidad.
- Por medio del presente trabajo y a través de un recorrido de análisis por diferentes edificios de carácter arzobispal, observamos el estilo de vida de una arquidiócesis, puntualizando en la manera de habitar el espacio, dándonos cuenta así de todas aquellas necesidades espaciales que se requiere para dirigir una arquidiócesis. El papel del Arzobispo dentro de la iglesia es dirigir la comunidad actuando como un pastor para su rebaño.
- Las viviendas arzobiscales también fueron objeto de análisis, encontrando así la manera como se componen espacialmente, los diferentes tipos de usos que en estas se encuentran y la vida en el hogar que tiene la cabeza de la arquidiócesis y cómo se comporta en su rutina diaria, además de la influencia de la vivienda en esta.
- Por medio del análisis de estos espacios llegamos a la conclusión final, resumida en un proyecto arquitectónico el cual representa el complemento de la actual sede de la vivienda arzobispal del barrio la Francia de Manizales. Para este ítem se tienen en cuenta todos los requerimientos del cliente, llegando a entender sus necesidades, el propósito del proyecto,

Las posibilidades de intervención tanto desde el punto de vista constructivo como económico, y los requerimientos espaciales. Para esto fue necesario el análisis de los anteriores espacios, puesto que sin estos no hubiera podido entender de la manera adecuada la manera en la que se habita el espacio en la cultura católica, las características de sus espacios.

7. Referencias Bibliográficas.

- Casero., J. A. (s.f.). <http://almez.pntic.mec.es>. Recuperado el diciembre de 2011, de http://almez.pntic.mec.es/~jmac0005/Bach_Arte/diapositivas_pdf/HA02T02_Powerpoint.pdf
- Corradine, A. (1989). *Historia de la Arquitectura Colombiana*. Cundinamarca - Bogota: Alberto Corradine Angulo.
- Corradine, A. (1989). *Historia de la Arquitectura en Colombia*. Cundinamarca - Bogota: Alberto Corradine Angulo.
- Fletcher's, S. B. (2007). Capitulo 29 ITALIA Renacimiento y Posrenacimiento. En S. B. Fletcher's, *Historia de la Arquitectura* . Limusa.
- Gil, A. J. (2000). *EL PALACIO EPISCOPAL DE CALAHORRA*. Instituto de Estudios Riojanos.
- P., R. R. (Enero - Junio 2008.). *El Palacio Arzobispal de la ciudad de Merida*. Presente y pasado. revista de historia.
- Segade, J. M. (1985). *Arte Actual y Arquitectura Religiosa en la Sociedad Contemporánea*. Granada - España: Secretariado de Publicaciones. Hospital Real.
- Serna, J. C. (1989). Manizales: Manizales Universidad de Caldas Magister en Filosofía y Ciencias Jurídicas Facultad de Derecho 1989.

Citas Bibliográficas:

- Corradine, A. (1989). Descubrimiento Conquista y Colonia. En A. Corradine, *Historia de la Arquitectura Colombiana* (pág. 82). Bogota - Cundinamarca : Alberto Corradine Angulo.
- Corradine, A. (1989). La Arquitectura en Colombia en el Siglo XVI. En A. Corradine, *Historia de la Arquitectura Colombiana* (pág. 33). Bogota - Cundinamarca: Alberto Corradine Angulo.
- Corradine, A. (1989). Sociedad y Urbanismo en el Siglo XVII. En A. Corradine, *Historia de la Arquitectura Colombiana* (pág. 106). Bogota - Cundinamarca: Alberto Corradine Angulo.

Gil, A. d. (2000). *El Palacio Episcopal de Calahorra*. Logroño: Instituto de Estudios Riojanos.

Gil, A. d. (2000). *El Palacio Episcopal de Calahorra*. Logroño: Instituto de Estudios Riojanos.

Gil, A. d. (2000). *El Palacio Episcopal de Calahorra*. Logroño: Instituto de Estudios Riojanos.

Gil, A. J. (2000). *El Palacio Episcopal de Calahorra*. Logroño: Instituto de Estudios Riojanos.

P., J. C. (1989). *Factores de Poder y Evolución de la Arquitectura Religiosa en Manizales*. Manizales : Universidad de Caldas Magister en Filosofía y Ciencias Jurídicas Facultad de Derecho.

Segade, J. M. (1985). Arquitectura Religiosa y Sociedad Contemporánea. En J. M. Segade, *Arte Actual y arquitectura Religiosa en la Sociedad Contemporánea* (pág. 197). Granada - España: Secretariado de Publicaciones Hospital Real de Granada.

Segade, J. M. (1985). arquitectura religiosa y sociedad contemporánea. En J. M. Segade, *Arte Actual y Arquitectura Religiosa en la sociedad Contemporánea* (pág. 200). Granada - España: Secretariado de Publicaciones Hospital Real de Granada.

Cuadro 3.

Casero., J. A. (s.f.). <http://almez.pntic.mec.es>. Recuperado el diciembre de 2011, de http://almez.pntic.mec.es/~jmac0005/Bach_Arte/diapositivas_pdf/HA02T02_Powerpoint.pdf

Cuadro 4.

Casero., J. A. (s.f.). <http://almez.pntic.mec.es>. Recuperado el diciembre de 2011, de http://almez.pntic.mec.es/~jmac0005/Bach_Arte/diapositivas_pdf/HA02T02_Powerpoint.pdf

Imagen 9.

Casero., J. A. (s.f.). <http://almez.pntic.mec.es>. Recuperado el diciembre de 2011, de

http://almez.pntic.mec.es/~jmac0005/Bach_Arte/diapositivas_pdf/HA02T02_Powerpoint.pdf

Imagen 10.

Casero., J. A. (s.f.). <http://almez.pntic.mec.es>. Recuperado el diciembre de 2011, de http://almez.pntic.mec.es/~jmac0005/Bach_Arte/diapositivas_pdf/HA02T02_Powerpoint.pdf

Imagen 1.

Fletcher's, S. B. (2007). Capitulo 3 EGIPTO. En S. B. Fletcher's, *Historia de la Arquitectura* (pág. 55). Limusa.

Imagen 2.

Fletcher's, S. B. (2007). Capitulo 3 EGIPTO. En S. B. Fletcher's, *Historia de la Arquitectura* (pág. 55). Limusa.

Imagen 3.

Fletcher's, S. B. (2007). Capitulo 3 EGIPTO. En S. B. Fletcher's, *Historia de la Arquitectura* (pág. 50). Limusa.

Imagen 4.

Fletcher's, S. B. (2007). Capitulo 3 EGIPTO. En S. B. Fletcher's, *Historia de la Arquitectura* (pág. 46). Limusa.

Imagen 5.

Fletcher's, S. B. (2007). Capitulo 3 EGIPTO. En S. B. Fletcher's, *Historia de la Arquitectura* (pág. 46). Limusa.

Imagen 6.

Fletcher's, S. B. (2007). Capitulo 3 EGIPTO. En S. B. Fletcher's, *Historia de la Arquitectura* (pág. 50). Limusa.

Imagen 7.

Fletcher's, S. B. (2007). Capitulo 3 EGIPTO. En S. B. Fletcher's, *Historia de la Arquitectura* (pág. 48). Limusa.

Imagen 8.

Fletcher's, S. B. (2007). Capitulo 3 EGIPTO. En S. B. Fletcher's, *Historia de la Arquitectura* (pág. 48). Limusa.

Imagen 11.

Fletcher's, S. B. (2007). Capitulo 10 Roma y el Imperio Romano. En S. B. Fletcher's, *Historia de la Arquitectura* (pág. 255). Limusa.

Imagen 12.

Fletcher's, S. B. (2007). Capitulo 10 Roma y el Imperio Romano. En S. B. Fletcher's, *Historia de la Arquitectura* (pág. 255). Limusa.

Imagen 13.

Fletcher's, S. B. (2007). Capitulo 10 Roma y el Imperio Romano. En S. B. Fletcher's, *Historia de la Arquitectura* (pág. 255). Limusa.

Imagen 14.

Fletcher's, S. B. (2007). Capitulo 11 IMPERIO BIZANTINO. En S. B. Fletcher's, *Historia de la Arquitectura* (pág. 309). Limusa.

Imagen 15.

Fletcher's, S. B. (2007). Capitulo 11 IMPERIO BIZANTINO. En S. B. Fletcher's, *Historia de la Arquitectura* (pág. 309). Limusa.

Imagen 16.

Fletcher's, S. B. (2007). Capitulo 11 IMPERIO BIZANTINO. En S. B. Fletcher's, *Historia de la Arquitectura* (pág. 309). Limusa.

Imagen 17.

Fletcher's, S. B. (2007). Capitulo 11 IMPERIO BIZANTINO. En S. B. Fletcher's, *Historia de la Arquitectura* (pág. 350). Limusa.

Imagen 18.

Fletcher's, S. B. (2007). Capitulo 11 IMPERIO BIZANTINO. En S. B. Fletcher's, *Historia de la Arquitectura* (pág. 350). Limusa.

Imagen 19.

Fletcher's, S. B. (2007). Capitulo 14 GOTICO. En S. B. Fletcher's, *Historia de la Arquitectura* (pág. 463). Limusa.

Imagen 20.

Fletcher's, S. B. (2007). Capitulo 29 ITALIA Renacimiento y Posrenacimiento. En S. B. Fletcher's, *Historia de la Arquitectura* (pág. 894). Limusa.

Imagen 21.

Fletcher's, S. B. (2007). Capitulo 29 ITALIA Renacimiento y Posrenacimiento. En S. B. Fletcher's, *Historia de la Arquitectura* (pág. 894). Limusa.

Imagen 21.

Fletcher's, S. B. (2007). Capitulo 11 IMPERIO BIZANTINO. En S. B. Fletcher's, *Historia de la Arquitectura* (pág. 351). Limusa

Imagen 22.

Fletcher's, S. B. (2007). Capitulo 11 IMPERIO BIZANTINO. En S. B. Fletcher's, *Historia de la Arquitectura* (pág. 351). Limusa

Imagen 22.

Fletcher's, S. B. (2007). Capitulo 11 IMPERIO BIZANTINO. En S. B. Fletcher's, *Historia de la Arquitectura* (pág. 351). Limusa

Imagen 23.

Fletcher's, S. B. (2007). Capitulo 11 IMPERIO BIZANTINO. En S. B. Fletcher's, *Historia de la Arquitectura* (pág. 351). Limusa

Imagen 25.

Fletcher's, S. B. (2007). Capitulo 14 GOTICO. En S. B. Fletcher's, *Historia de la Arquitectura* (pág. 463). Limusa.

Imagen 26.

Fletcher's, S. B. (2007). Capitulo 14 GOTICO. En S. B. Fletcher's, *Historia de la Arquitectura* (pág. 463). Limusa.

Imagen 24.

Universidad Nacional de Colombia – Manizales – Departamento de Arquitectura G.T.A Patrimonio Urbanístico y Arquitectónico – Alcaldía de Manizales Planeación Municipal, (1999). Inventario Del Patrimonio Cultural. Ficha de Inventario de Bien Individual Cementerio San esteban. Alcaldía de Manizales. Secretaria de Planeación.

Imagen 40 - 56

Gálvez Paula Marcela, Robledo Marcela. (2004). Investigación la Decoración interior en la Arquitectura Republicana del centro histórico de Manizales. Universidad Católica de Manizales. Facultad de Ingeniería y Arquitectura. Programa de Arquitectura.

Imagen 28.

Gil, A. J. (2000). *EL PALACIO EPEISCOPAL DE CALAHORRA*. Instituto de Estudios Riojanos.

Imagen 29.

Gil, A. J. (2000). *EL PALACIO EPEISCOPAL DE CALAHORRA*. Instituto de Estudios Riojanos.

Imagen 30.

Gil, A. J. (2000). *EL PALACIO EPEISCOPAL DE CALAHORRA*. Instituto de Estudios Riojanos.

Imagen 31.

Gil, A. J. (2000). *EL PALACIO EPEISCOPAL DE CALAHORRA*. Instituto de Estudios Riojanos.

Imagen 32.

Gil, A. J. (2000). *EL PALACIO EPEISCOPAL DE CALAHORRA*. Instituto de Estudios Riojanos.

Imagen 33.

Gil, A. J. (2000). *EL PALACIO EPEISCOPAL DE CALAHORRA*. Instituto de Estudios Riojanos.

Imagen 34.

Gil, A. J. (2000). *EL PALACIO EPEISCOPAL DE CALAHORRA*. Instituto de Estudios Riojanos.

Imagen 35.

Gil, A. J. (2000). *EL PALACIO EPEISCOPAL DE CALAHORRA*. Instituto de Estudios Riojanos.

Imagen 36.

Gil, A. J. (2000). *EL PALACIO EPEISCOPAL DE CALAHORRA*. Instituto de Estudios Riojanos.

Imagen 37.

Gil, A. J. (2000). *EL PALACIO EPEISCOPAL DE CALAHORRA*. Instituto de Estudios Riojanos.

Imagen 38.

Gil, A. J. (2000). *EL PALACIO EPEISCOPAL DE CALAHORRA*. Instituto de Estudios Riojanos.

Imagen 39.

Gil, A. J. (2000). *EL PALACIO EPEISCOPAL DE CALAHORRA*. Instituto de Estudios Riojanos.

Imagen 27.

P., R. R. (Enero - Junio 2008.). *El Palacio Arzobispal de la ciudad de Merida*. Presente y pasado. revista de historia.

Fotografía 7.

Fotografía sin título de descripción del trabajo.

Recuperado de:

<http://www.panoramio.com/photo/27836277?source=wapi&referrer=kh.google.com>

Fotografía 8.

Sieiro del Nido, Carlos. (2006). CALAHORRA (Valle del Cidacos-La Rioja). Palacio Episcopal (s XVI-XVIII).

Recuperado de:

http://www.panoramio.com/photo_explorer#view=photo&position=2665&with_photo_id=33249830&order=date_desc&user=134716

Plano 1.

PLANO PERÍMETRO URBANO PROPUESTO SISTEMA DE INFORMACIÓN GEOGRÁFICA SIG.20.000 Marzo de 2007TEC. Diana María Alvarán C. (VERSIÓN 007). Escala 1:20.000

Plano 2.

PLANO PERÍMETRO URBANO PROPUESTO SISTEMA DE INFORMACIÓN GEOGRÁFICA SIG.20.000 Marzo de 2007TEC. Diana María Alvarán C. (VERSIÓN 007). Escala 1:20.000. RESTITUCIÓN BASE DIGITAL AÑO 2004 Y 1996 COPYRIGHT INSTITUTO GEOGRÁFICO AGUSTÍN CODAZZI Y ACTUALIZACIÓN BASE DIGITAL 2006 LEVANTAMIENTOS GPS AGUAS DE MANIZALES- MUNICIPIO. BU-96-1.

- La Planimetría y las fotografías son producción personal en su mayoría, a excepción de las que están referenciadas en la bibliografía.

-

8. Tabla de Contenido de Imágenes.

Imagen 1.	Planta Templo de Khons Karnak.
Imagen 2.	Alzado Templo de Khons Karnak.
Imagen 3.	Perspectiva templo de Mentuhetep.
Imagen 4.	Planta Mastaba de Gizeh.
Imagen 5.	Corte Mastaba de Gizeh.
Imagen 6	Sección de la pirámide de Sakkara
Imagen 7.	Planta de la pirámide de Sakkara.
Imagen 8.	Planta del complejo funerario de Sakkara.
Imagen 9.	Hipogeo de Tutankhamon en el valle de los reyes de Tebas.
Imagen 10.	Planta del Palacio de Malkata
Imagen 11.	Planta. Basílica romana
Imagen 12.	Corte longitudinal Basílica romana.
Imagen 13.	Corte transversal Basílica romana.
Imagen 14	Planta catedral de san marcos. Imagen
Imagen 15.	Corte transversal catedral de san marcos.
Imagen 16	Planta Iglesia de san juan.
Imagen 17.	Planta catedral de pisa.
Imagen 18.	Corte transversal catedral de pisa.
Imagen 19.	Planta catedral de Winchester.
Imagen 20.	Planta iglesia el Jesús.
Imagen 21.	Corte longitudinal.
Imagen 22.	Planta Baptisterio de Pisa.
Imagen 23.	Alzado del Baptisterio de Pisa.
Imagen 24.	Planta Cementerio San Esteban; Manizales Colombia
Imagen 25.	Planta Abadía de Westminster.
Imagen 26.	Corte transversal Abadía de Westminster.
Imagen 27.	Fachada Principal del palacio arzobispal de Mérida.
Imagen 28.	Zonificación General, Planta del semisótano. Palacio Episcopal de Calahorra.
Imagen 29.	Esquemas de circulación, Plano de la planta baja. Palacio Episcopal de Calahorra.
Imagen 30.	Abstracción del esquema de circulación.
Imagen 31.	Distribución espacial. Plano de la planta baja, Palacio Episcopal de Calahorra.
Imagen 32.	Líneas de composición Geométrica. Plano de la primera planta, Palacio Episcopal.
Imagen 33.	Iluminación y conexiones de los puntos fijos. Plano de la entre Planta Palacio Episcopal de Calahorra.
Imagen 34.	Espacios usos. Plano de la segunda planta; Palacio Episcopal de Calahorra.

Imagen 35.	Relación Llenos y vacíos. Plano de la tercera planta; Palacio Episcopal de Calahorra.
Imagen 36.	Sección Longitudinal; Palacio Episcopal Calahorra.
Imagen 37.	Proporción. Sección Longitudinal; Palacio Episcopal Calahorra.
Imagen 38.	Sección Transversal; Palacio Episcopal Calahorra.
Imagen 39.	Proporción Sección Transversal; Palacio Episcopal Calahorra.
Imagen 40.	Zonificación general. Planta del segundo piso Palacio Arzobispal de Manizales.
Imagen 41.	Proporciones Geometricas. Planta del segundo piso Palacio Arzobispal de Manizales.
Imagen 42	Esquemas de circulacion. Planta del segundo piso Palacio Arzobispal de Manizales.
Imagen 43.	luminacion. Planta del segundo piso Palacio Arzobispal de Manizales.
Imagen 44.	Espacios – uso. Planta del segundo piso Palacio Arzobispal de Manizales.
Imagen 45.	Relacion de llenos y vacios. Planta del primer piso Palacio Arzobispal de Manizales.
Imagen 46.	Antigua vivienda arzobispal. Planos del primer y segundo piso Palacio Arzobispal de Manizales.
Imagen 47.	Espacios de Servicios Vivienda Arzobispal. Segmento Primera planta Palacio Arzobispal de Manizales
Imagen 48.	Conexiones de la antigua vivienda arzobispal con la seccion administrativa del palacio. Segmento Segunda planta Palacio Arzobispal de Manizales.
Imagen 49.	Capilla del Palacio Arzobispal. Segmento Segunda planta Palacio Arzobispal de Manizales.
Imagen 50.	Fachada Frontal del Palacio Arzobispal de Manizales.
Imagen 51.	Jerarquía. Fachada frontal Palacio arzobispal de Manizales.
Imagen 52.	Líneas de composición geométrica. Fachada frontal Palacio arzobispal de Manizales.
Imagen 53.	Proporciones de fachada. Fachada frontal Palacio arzobispal de Manizales
Imagen 54.	Fachada Lateral Palacio Arzobispal de Manizales.
Imagen 55.	Proporción Geométrica. Fachada Lateral Palacio Arzobispal de Manizales.
Imagen 56.	Jerarquía en fachada. Fachada Lateral Palacio Arzobispal de Manizales.
Imagen 57.	Ventilación. Y Circulación interior.
Imagen 58.	Esquemas interiores de Circulación.
Imagen 59	Geometría y proporción del lugar.
Imagen 60	Relación zonas verdes.

Imagen 61.	Cubiertas vivienda complementaria.
Imagen 62.	Planta Principal, Vivienda Arzobispal Barrio la Francia.
Imagen 63.	Planta segundo piso, Vivienda Arzobispal Barrio la Francia.
Imagen 64.	Planta primer nivel vivienda complementaria.
Imagen 65.	Planta del Segundo nivel Vivienda Complementaria.
Imagen 66.	Elementos que componen la Fachada principal de la vivienda.
Imagen 67.	Fachada principal vivienda complementaria.
Imagen 68.	Fachada posterior. Vivienda Arzobispal Barrio la Francia.
Imagen 69.	Fachada posterior vivienda complementaria.
Imagen 70.	Lugar de intervención.
Imagen 71.	Proporción.
Imagen 72.	Geometría del lugar
Imagen 73.	Ejes Principales.
Imagen 74.	Ejes Principales.
Imagen 75.	Visuales.
Imagen 76.	Ampliación Vivienda Arzobispal Planta Nivel -7,72 m.
Imagen 77.	Fragmento Planta Principal.
Imagen 78.	Parqueaderos.
Imagen 79.	Planta nivel -7.72 especificaciones técnicas.
Imagen 80	Planta nivel -4.70, Vivienda Para las hermanas.
Imagen 81	Planta nivel -4.70 m. Especificaciones Técnicas.
Imagen 82.	Planta de cubiertas.
Imagen 83	Corte Longitudinal A-A´.
Imagen 84	Corte Longitudinal A-A´.
Imagen 85.	Corte Longitudinal B-B´.
Imagen 86.	Fachada Lateral Izquierda
Imagen 87.	Fachada Lateral izquierda, detalle.
Imagen 88.	Fachada Frontal.
Imagen 89.	Corte Transversal C-C´
Imagen 90.	Fachada posterior
Imagen 91.	Fachada Lateral Derecha
Imagen 92.	Corte longitudinal B-B´
Imagen 93.	Tanque de almacenamiento y abastecimiento de agua y filtro para el agua lluvia.
Imagen 94	Detalle estructural de zapata.
Imagen 95.	Detalle recolector de agua.
Imagen 96.	Detalle constructivo de fachada

9. Tabla de Contenido de Fotografías.

Fotografía 1.	Fachada carrera 25.
Fotografía 2	Imagen patio interior.
Fotografía 3.	Mausoleos
Fotografía 4.	Acceso al Osario
Fotografía 5.	Tumbas, disposición Circular.
Fotografía 6.	Tumbas en la tierra.
Fotografía 7.	Fachada principal del Palacio Episcopal de Calahorra – España.
Fotografía 8.	Perspectiva del palacio Episcopal de Calahorra.
Fotografía 9.	Nave central de la Capilla.
Fotografía 10.	Vitral de la Virgen con su hijo Jesus
Fotografía 11.	Vitral del Cordero,
Fotografía 12.	Cupula .
Fotografía 13.	Fachada carrera 23.
Fotografía 14	Ochave.
Fotografía 15.	Detalle en yeso de fachada.
Fotografía 16.	Capitel de las columnatas en yeso.
Fotografía 17.	Detalle de los balcones.
Fotografía 18.	Dinteles decoracion en yeso.
Fotografía 19.	. Detalle de capite, ornamento.
Fotografía 20	Detalle del acceso principal crr 23.
Fotografía 21.	Escudo de la arquidiócesis.
Fotografía 22.	Acceso vivienda.
Fotografía 23.	Fotografía 23.Comercio.
Fotografía 24.	Carpintería en madera.
Fotografía 25.	Barrió la Francia Manizales.
Fotografía 26.	Fachada principal.
Fotografía 27	Jardín y fachadas
Fotografía 28.	Fachada posterior.
Fotografía 29	Imágenes Primera planta.
Fotografía 30.	Interior primera planta.
Fotografía 31.	Patio de ropas.
Fotografía 32.	Estado actual de la cubierta.
Fotografía 33.	Cielo raso y entrepiso.
Fotografía 34.	Baño primera planta.
Fotografía 35.	Habitación primera planta.
Fotografía 36	Acceso a la vivienda.
Fotografía 37.	Salón principal.
Fotografía 38.	Cocina
Fotografía 39.	Segunda ampliación
Fotografía 40.	Levantamiento digital tridimensional, perspectiva 1.
Fotografía 41.	Levantamiento digital tridimensional, perspectiva 2.

Fotografía 42.	Levantamiento digital tridimensional, perspectiva 3.
Fotografía 43.	Levantamiento digital tridimensional, perspectiva 4.
Fotografía 44.	Levantamiento digital tridimensional, perspectiva 5.
Fotografía 45	Levantamiento digital tridimensional, perspectiva 6.

10. Tabla de contenido de Planos:

Plano 1	Ubicación en la Ciudad. Plano perímetro urbano propuesto.
Plano 2.	Ubicación en la Ciudad. PLANO PERÍMETRO URBANO PROPUESTO.
Plano 3.	Ubicación en la Ciudad. PLANO PERÍMETRO URBANO PROPUESTO.
Plano 4.	Planta principal de localización general y asolación.
Plano 5.	Planta de cubiertas.
Plano 6.	Fachada Principal Vivienda Arzobispal Sede Barrio la Francia.
Plano 7.	Fachada Posterior Vivienda Arzobispal Barrio la Francia.
Plano 8.	. Fachada lateral izquierda. Vivienda Arzobispal Barrio la Francia.

11. Tabla de contenido de Cuadros.

Cuadro 1.	Espacios en la religión politeísta.
Cuadro 2	Espacios en la religión Monoteísta.
Cuadro 3.	Diferentes tipologías de templo egipcio.
Cuadro 4.	